

LOCKHEED C-121A CONSTELLATION "Berlin"



80382

F

Le projet Constellation fut lancé en 1939 à la demande de la compagnie TWA. Sous la désignation militaire de C-69, le prototype du "Constel" vola le 9 janvier 1943.

En 1948 l'US Air Force a signé un contrat avec Lockheed pour dix avions L-749A sous la désignation C-121A. Les versions du C-121A ne différaient du L-749 que par un plancher renforcé pour la manutention de la cargaison et une grande porte de chargement arrière. Tous les C-121A furent mis à la disposition du "Military Air Transport Service" (MATS) de l'US Air Force pour ses opérations logistiques. Les sièges pouvaient être retirés pour être remplacés par des brancards pour des évacuations sanitaires d'urgence.

Les C-121A ont activement participé au "Pont Aérien de Berlin". Ce pont aérien était destiné à contrer le blocus de la ville mis en place par l'Union Soviétique, qui commença en juin 1948 et se prolongea jusqu'en mai 1949. Les appareils transportaient du fret des Etats-Unis en Europe. Ce fret était ensuite acheminé vers Berlin Ouest dans des avions de plus faible tonnage.

Par la suite, en 1950, six des dix appareils ont été aménagés en transport de VIP, devant des VC-121A. V pour VIP, appareil aux aménagements particulièrement confortables, et aux moyens de communication perfectionnés. Les derniers C-121A ont été retirés du service en 1968.

CARACTERISTIQUES

Equipage	: 5 hommes
Capacité	: 44 passagers
Longueur	: 29 m
Envergure	: 37,49 m
Hauteur	: 6,84 m
Poids à vide	: 28 tonnes
Poids maximum au décollage	: 48 tonnes
Motorisation	: 4 Wright R-3350-75 turbocompressé de 2535 CV
Vitesse de croisière	: 520 km/h
Rayon d'action opérationnel	: 5000 km
Plafond opérationnel	: 7600 m

GB

The Constellation project was launched in 1939 following a request from the company TWA. Under its military designation C-69, the "Constel" prototype first took to the air on 9 January 1943.

In 1948, the US Air Force signed a contract with Lockheed for the production of ten L-749A aircraft, under the designation C-121A. The only difference between the L-749 and C-121A was the reinforced floor for carrying cargo and a large rear loading door. All of the C-121As were provided to the US Air Force's Military Air Transport Service (MATS) for logistical operations. The seats could be removed and replaced with stretchers for emergency medical evacuations.

The C-121A played an active role during the Berlin Airlift from June 1948 to May 1949, which was a countermeasure to the Berlin Blockade that had been imposed on the city by the Soviet Union. The aircraft transported provisions from the US to Europe, which were then taken to West Berlin in smaller aeroplanes.

Later, in 1950, six C-121As were refurbished to carry VIPs, and were renamed VC-121As (the "V" signifying the VIPs). The interior of the plane was designed especially for comfort, and had all the latest methods of communication. The last C-121A was retired from service in 1968.

TECHNICAL DATA

Crew	: 5
Capacity	: 44 passengers
Length	: 29 m
Wingspan	: 37.49 m
Height	: 6.84 m
Empty weight	: 28 tons
Max take-off weight	: 48 tons
Engines	: 4x Wright R-3350-75 turbo-compressed engines with 2535 HP
Cruising speed	: 520 km/h
Operational range	: 5000 km
Service ceiling	: 7600 m

D

Das Projekt Constellation wurde 1939 auf Wunsch der Fluggesellschaft TWA ins Leben gerufen. Unter der militärischen Bezeichnung C-69 flog der Prototyp der "Constel" erstmals am 9. Januar 1943.

1948 unterzeichnete die US Air Force einen Vertrag mit Lockheed über zehn L-749A unter der Bezeichnung C-121A. Die C-121A-Versionen unterschieden sich von der L-749 nur durch einen verstärkten Ladeboden und eine große Heckladedür. Alle C-121A wurden dem Military Air Transport Service (MATS) der US-Luftwaffe für logistische Einsätze zur Verfügung gestellt. Die Sitze konnten entfernt und durch Krankentragen für medizinische Notfall-Evakuierungen ersetzt werden.

Die C-121As nahmen aktiv an der Berliner Luftbrücke teil. Diese Luftbrücke sollte der Blockade der Stadt durch Sowjetunion entgegenwirken, die im Juni 1948 begann und bis Mai 1949 andauerte. Die Flugzeuge transportierten Fracht aus den Vereinigten Staaten nach Europa. Diese Fracht wurde dann in kleineren Flugzeugen nach West-Berlin geflogen.

Später wurden 1950 sechs der zehn Flugzeuge auf VIP-Transport umgerüstet und wurden zu VC-121As. V für VIP, Gerät mit besonders komfortablen Ausstattungen und mit modernsten Kommunikationsmitteln. Die letzten C-121As wurden 1968 in den Ruhestand verabschiedet.

TECHNISCHE DATEN

Besatzung	: 5 Personen
Kapazität	: 44 Passagiere
Länge	: 29 m
Spannweite	: 37,49 m
Höhe	: 6,84 m
Leergewicht	: 28 Tonnen
Maximales Startgewicht	: 48 Tonnen
Motorisierung	: 4 Wright R-3350-75 Turbolader mit 2535 PS
Reisegeschwindigkeit	: 520 km/h
Einsatzbereich	: 5000 km
Dienstgipfelhöhe	: 7600 m

RU

Проект Constellation был запущен в 1939 году по запросу компании TWA. Под военным обозначением C-69 прототип «Constel» совершил полет 9 января 1943 года.

В 1948 году ВВС США подписали контракт с Lockheed на закупку десяти самолетов L-749A под кодовым наименованием C-121A. Версии C-121A отличались от L-749 только усиленным полом для выдерживания грузов и большой задней грузовой дверью. Все C-121A были предоставлены в распоряжение Военной службы воздушного транспорта (MATS) ВВС США для выполнения логистических операций. Сиденья можно снять для их замены носилками в целях экстренной медицинской эвакуации.

Самолеты C-121A активно участвовали в «Берлинском воздушном мосту». Этот воздушный транспорт был предназначен для противодействия блокаде города, созданного Советским Союзом, которая началась в июне 1948 года и продолжалась до мая 1949 года. Летательные аппараты перевозили грузы США в Европу. Затем грузы доставлялись в Западный Берлин на небольших самолетах.

Впоследствии, в 1950 году, шесть из десяти самолетов были преобразованы в VIP-транспорт, получив название VC-121A. V означает VIP - самолет повышенной комфортности и с усовершенствованными средствами связи. Последние C-121A были сняты с эксплуатации в 1968 году.

ХАРАКТЕРИСТИКИ

Экипаж	: 5 человек
Грузоподъемность	: 44 пассажиров
Длина	: 29 м
Размах крыла	: 37,49 м
Высота	: 6,84 м
Пустая масса	: 28 тонн
Максимальный взлетный вес	: 48 тонн
Привод	: 4 Wright R-3350-75 с турбонаддувом, мощностью 2535 л.с.
Крейсерская скорость	: 520 км/ч
Рабочая дальность полета	: 5000 км
Рабочий потолок	: 7600 м

E

El proyecto Constellation fue lanzado en 1939 a petición de TWA. Bajo la designación militar de C-69, el prototipo del «Constel» voló el 9 de enero de 1943.

En 1948, la Fuerza Aérea de los Estados Unidos firmó un contrato con Lockheed para diez aviones L-749A bajo la designación C-121A. Las versiones C-121A solo se diferenciaban de la L-749 en un piso de carga reforzado y una gran puerta de carga trasera. Todos los C-121A fueron puestos a disposición del Servicio de Transporte Aéreo Militar (MATS) de la Fuerza Aérea de los Estados Unidos para sus operaciones logísticas. Los asientos se podían retirar para reemplazarse con camillas para evacuaciones médicas de emergencia.

El C-121A participó activamente en el «puente aéreo de Berlín». Este puente aéreo estaba destinado a contrarrestar el bloqueo de la ciudad establecido por la Unión Soviética, que comenzó en junio de 1948 y continuó hasta mayo de 1949. Los aviones transportaban fletes de los Estados Unidos a Europa. Estos fletes se conducían luego a Berlín Occidental en aviones más pequeños.

Posteriormente, en 1950, seis de los diez aviones se transformaron para el transporte VIP, convirtiéndose en modelos VC-121A. Con la V de VIP, estas aeronaves disponían de instalaciones especialmente confortables y sofisticados medios de comunicación. Los últimos C-121A se retiraron en 1968.

CARACTERÍSTICAS

Tripulación	: 5 hombres
Capacidad	: 44 pasajeros
Longitud	: 29 m
Envergadura	: 37,49 m
Altura	: 6,84 m
Peso en vacío	: 28 toneladas
Peso máximo de despegue	: 48 toneladas
Planta motriz	: 4 Wright R-3350-75 turboalimentados de 2535 CV
Velocidad de crucero	: 520 km/h
Radio de acción operativo	: 5000 km
Techo de servicio	: 7600 m

NL

Het Constellation project werd opgestart in 1939 op vraag van de onderneming TWA. Onder de militaire benaming C-69, maakte het prototype "Constel" zijn eerste vlucht op 9

januari 1943.

In 1948 ondertekende de US Air Force een contract met Lockheed voor 10 L-749A vliegtuigen, onder de benaming C-121A. De versie C-121A onderscheidde zich van de L-749 alleen door een versterkte vloer voor de opslag van de cargo en een grote laaddeur aan de achterkant. Alle C-121A's werden ter beschikking gesteld aan het "Military Air Transport Service" (MATS) van de US Air Force voor logistieke operaties. De stoelen konden worden verwijderd en door brancards worden vervangen voor dringende medische evacuaties.

De C-121A's speelden een actieve rol tijdens de "Berlijnse luchtbrug". Deze luchtbrug kwam tot stand als reactie tegen de blokkade van Berlijn door de Sovjet-Unie tussen juni 1948 en mei 1949. De vliegtuigen transporteerden goederen van de Verenigde Staten naar Europa. Deze goederen werden vervolgens naar West-Berlijn gestuurd in lichtere vliegtuigen.

In 1950 werden zes van de tien vliegtuigen omgebouwd voor het transporteren van VIP's en kregen ze de benaming VC-121A (V voor VIP), een vliegtuig met zeer comfortabele faciliteiten en geavanceerde communicatiemiddelen. De laatste C-121A's werden in 1968 uit dienst genomen.

EIGENSCHAPPEN

Bemanning	: 5 personen
Capaciteit	: 44 passagiers
Lengte	: 29 m
Spanwijdte	: 37,49 m
Hoogte	: 6,84 m
Tarra gewicht	: 28 ton
Max. toegelaten opstijgmassa	: 48 ton
Motorisering	: 4 Wright R-3350-75 motoren met turbolader van 2535 PK
Kruissnelheid	: 520 km/u
Operationele actieradius	: 5000 km
Praktisch plafond	: 7600 m

P

O projeto Constellation foi lançado em 1939 a pedido da empresa TWA. Com a designação militar de C-69, o protótipo do "Constel" fez o seu primeiro voo a 9 de janeiro de 1943.

Em 1948, a US Air Force assinou um contrato com a Lockheed para dez aviões L-749A sob a designação de C-121A. As versões do C-121A só diferiam do L-749 pelo piso reforçado para manter a carga, e uma grande porta de carregamento traseira. Todos os C-121A foram colocados à disposição do "Military Air Transport Service" (MATS) da US Air Force para as suas operações logísticas. Os assentos podiam ser retirados para serem substituídos por macas para evacuações sanitárias de urgência.

Os C-121A participaram ativamente na "Ponte Aérea de Berlim". Esta ponte aérea destinava-se a contrariar o bloqueio da cidade criado pela União Soviética. Ela começou em junho de 1948 e prolongou-se até 1949. Os aparelhos transportavam carga dos Estados Unidos para a Europa. De seguida, esta carga era encaminhada para Berlim Ocidental em aviões com uma tonelagem mais baixa.

A seguir, em 1950, seis dos dez aparelhos foram orientados para o transporte de VIP, tornando-se VC-121A. V para VIP, aparelho com disposições particularmente confortáveis, e com meios de comunicação aperfeiçoados. Os últimos C-121A foram retirados do serviço em 1968.

CARACTERÍSTICAS

Tripulação	: 5 homens
Capacidade	: 44 passageiros
Comprimento	: 29 m
Envergadura	: 37,49 m
Altura	: 6,84 m
Peso sem carga	: 28 toneladas
Peso máximo em descolagem	: 48 toneladas
Motorização	: 4 Wright R-3350-75 turbocompressor de 2535 CV
Velocidade cruzeiro	: 520 km/h
Raio de ação operacional	: 5000 km
Limite operacional	: 7600 m

I

Il progetto Constellation fu lanciato nel 1939 su richiesta della compagnia TWA. Con la designazione militare C-69, il prototipo del "Constel" effettuò il suo primo volo il 9

gennaio 1943. Nel 1948 la US Air Force firmò un contratto con Lockheed per dieci aerei L-749A ribattezzati C-121A. Le versioni del C-121A differivano dal L-749 soltanto per il pavimento rinforzato per la manutenzione del carico, e un ampio portello di carico posteriore. Tutti i C-121A furono messi a disposizione per le operazioni logistiche del "Military Air Transport Service" (MATS) dell'US Air Force. I sedili potevano essere rimossi e sostituiti da barelle in caso di trasporti sanitari di emergenza.

I C-121A parteciparono attivamente al "Ponte aereo di Berlino". Lo scopo di questo ponte aereo era di contrastare il blocco della città messo in atto dall'Unione Sovietica, iniziato in giugno 1948 e prolungato fino al maggio 1949. Gli apparecchi trasportavano carichi dagli Stati Uniti all'Europa. Queste merci erano quindi consegnate a Berlino Ovest tramite aerei di peso più contenuto.

In seguito, nel 1950, sei dei dieci velivoli furono riconvertiti al trasporto di celebrità e personalità importanti, sotto il nome di VC-121A. La "V" stava per "VIP", a indicare un aereo dagli allestimenti particolarmente confortevoli e dotato di mezzi di comunicazione più sofisticati. Gli ultimi C-121A vennero rimossi dal servizio nel 1968.

CARATTERISTICHE

Equipaggio	: 5 uomini
Capacità	: 44 passeggeri
Lunghezza	: 29 m
Apertura alare	: 37,49 m
Altezza	: 6,84 m
Peso a vuoto	: 28 tonnellate
Peso massimo al decollo	: 48 tonnellate
Motori	: 4 Wright R-3350-75 turbocompressori da 2.535 CV
Velocità di crociera	: 520 km/h
Raggio d'azione	: 5.000 km
Plafond operativo	: 7.600 m

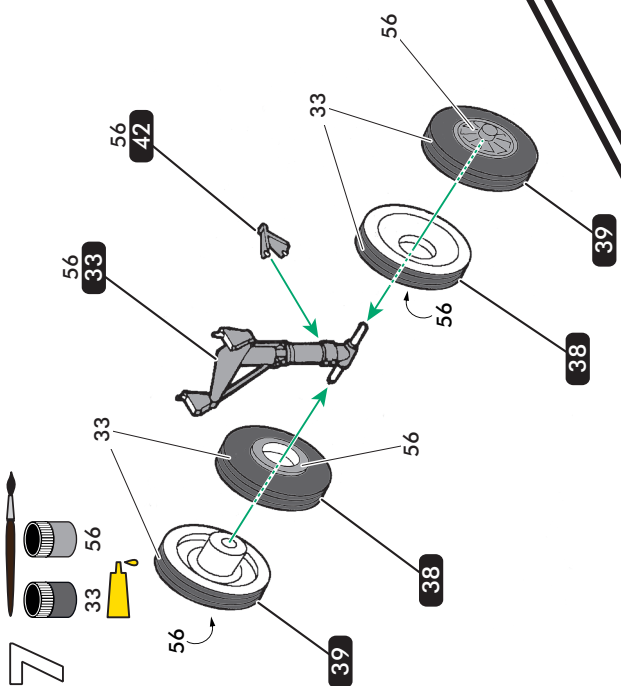
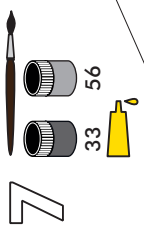

8

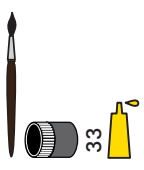

x2

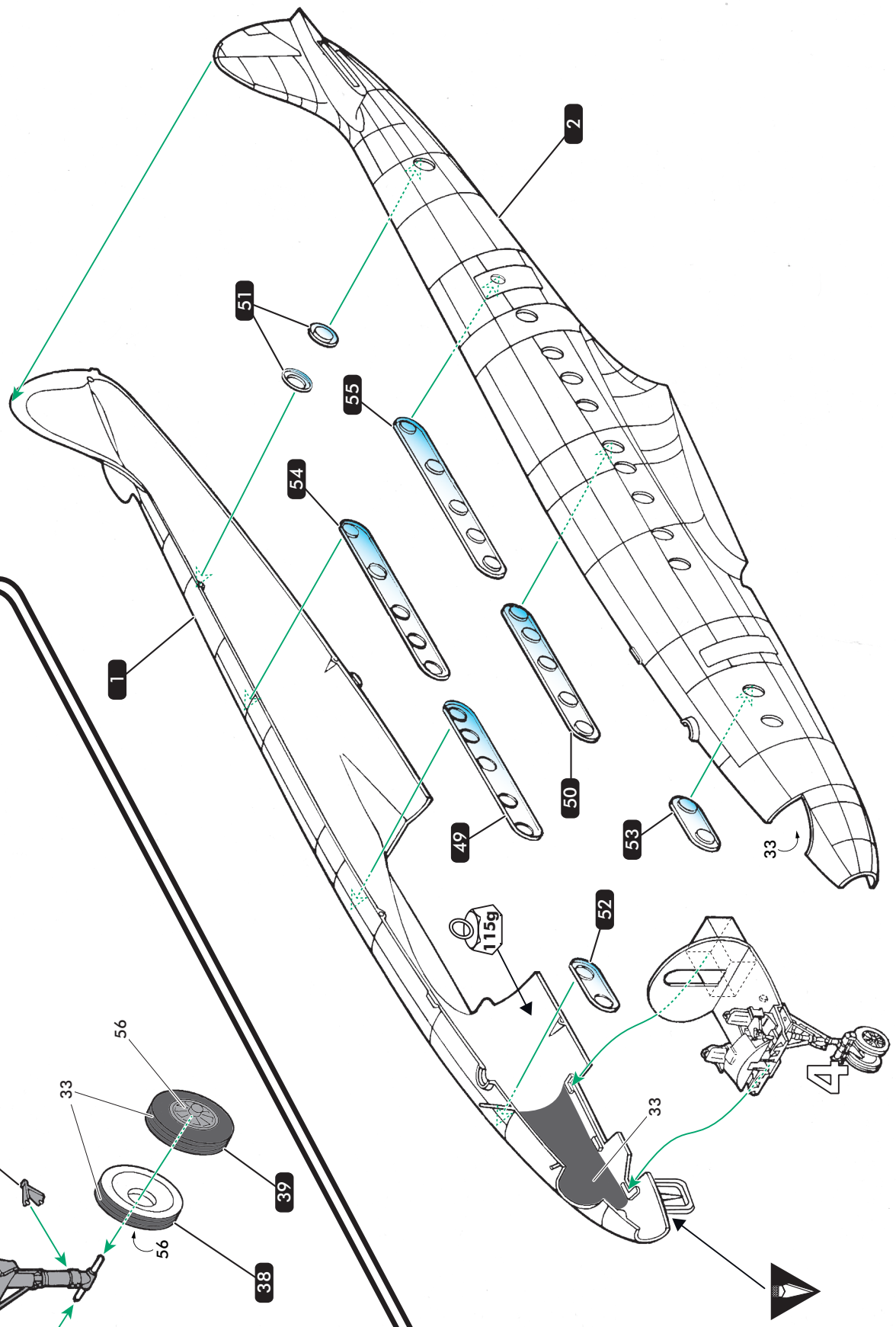

- 11 + 325
- 11 + 321
- 56
- 33
- 11
-

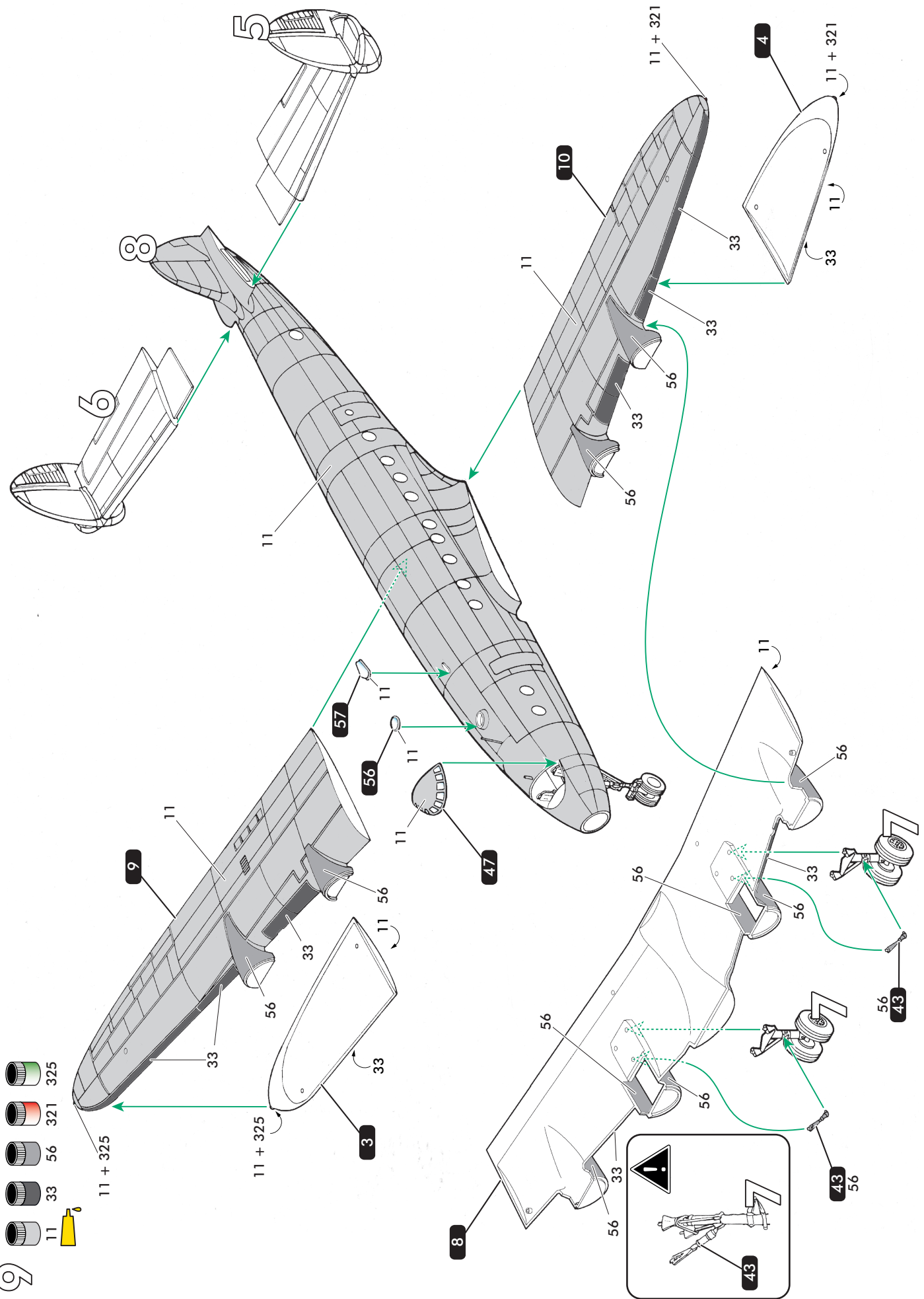

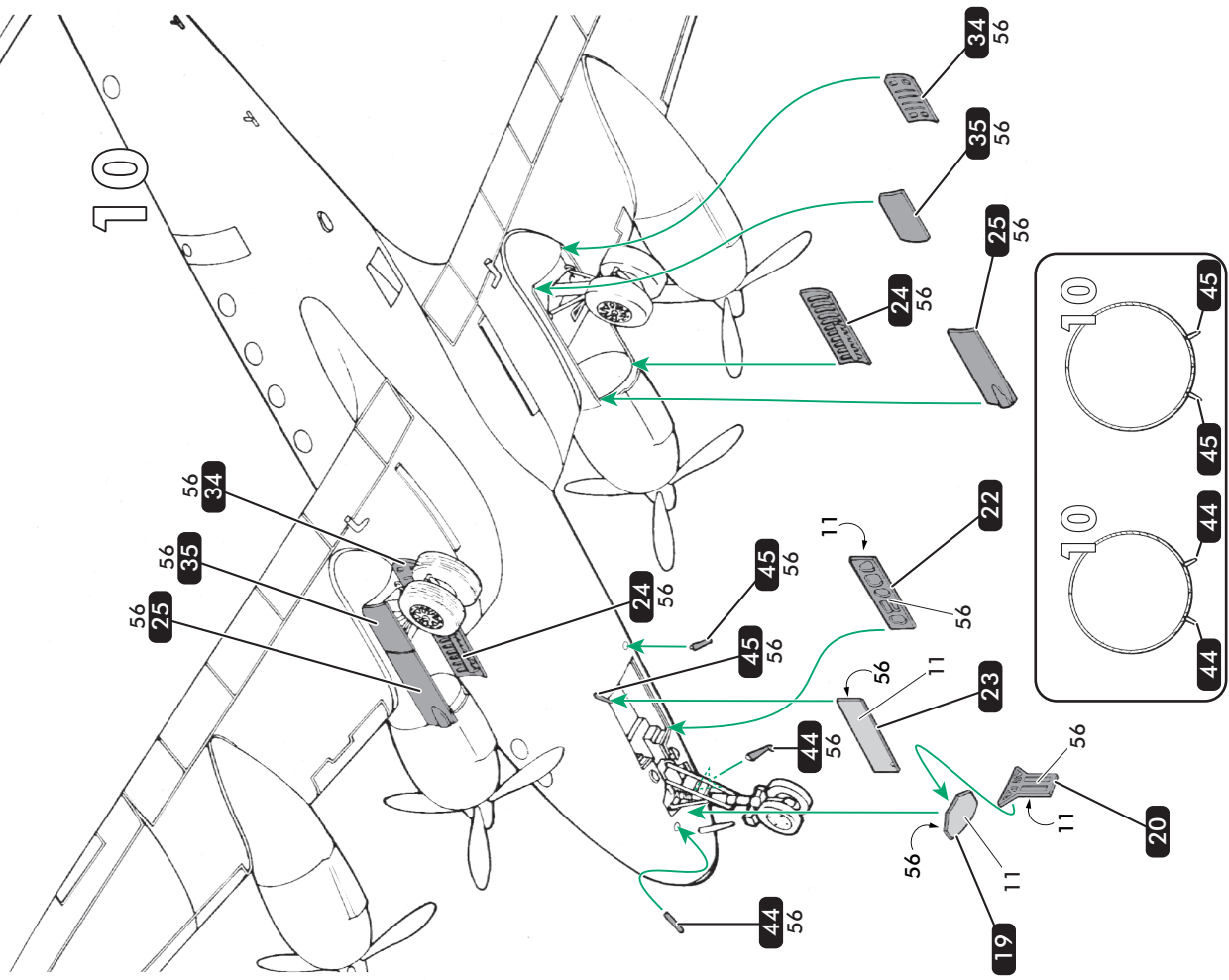
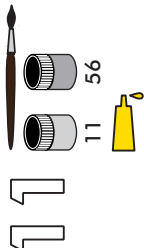
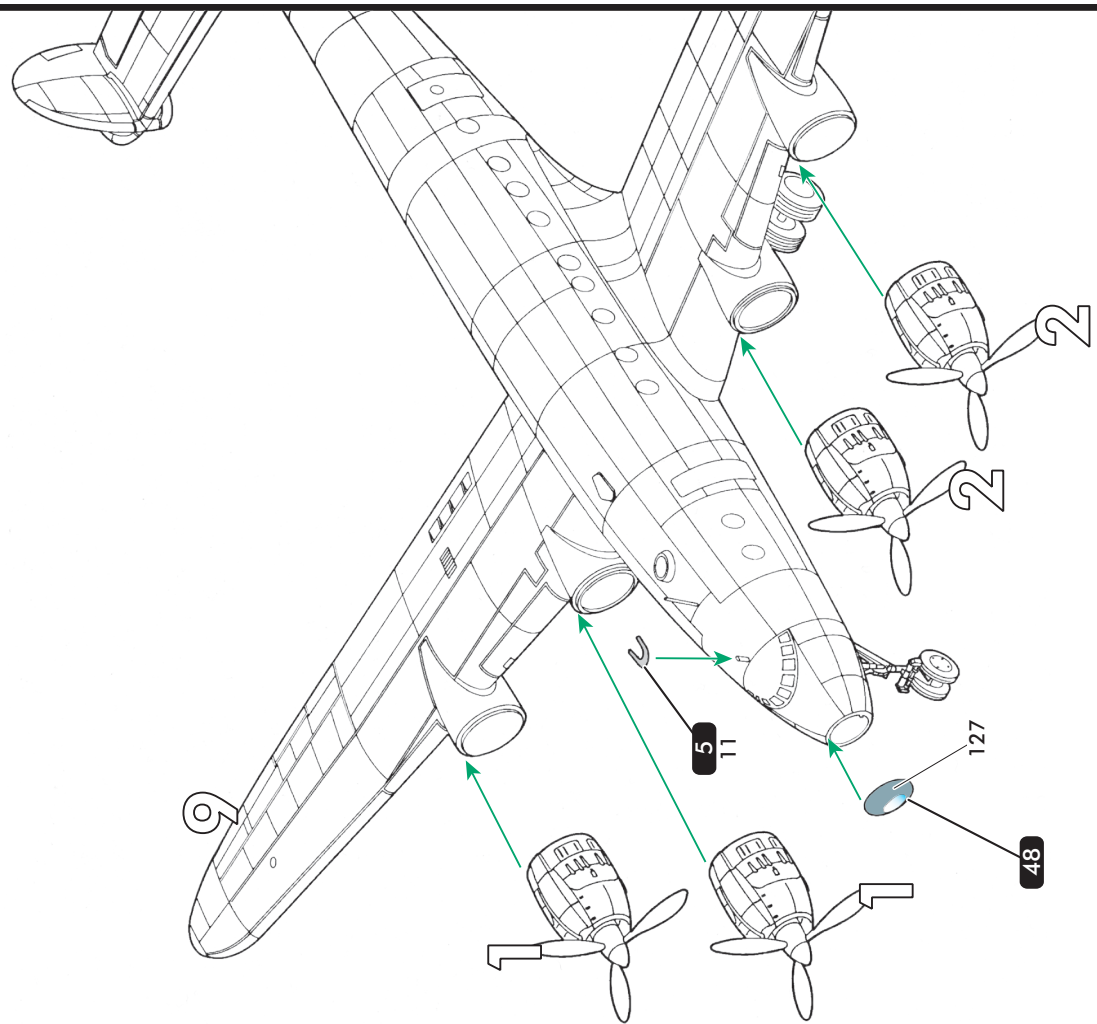
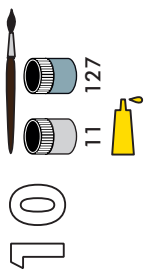

12

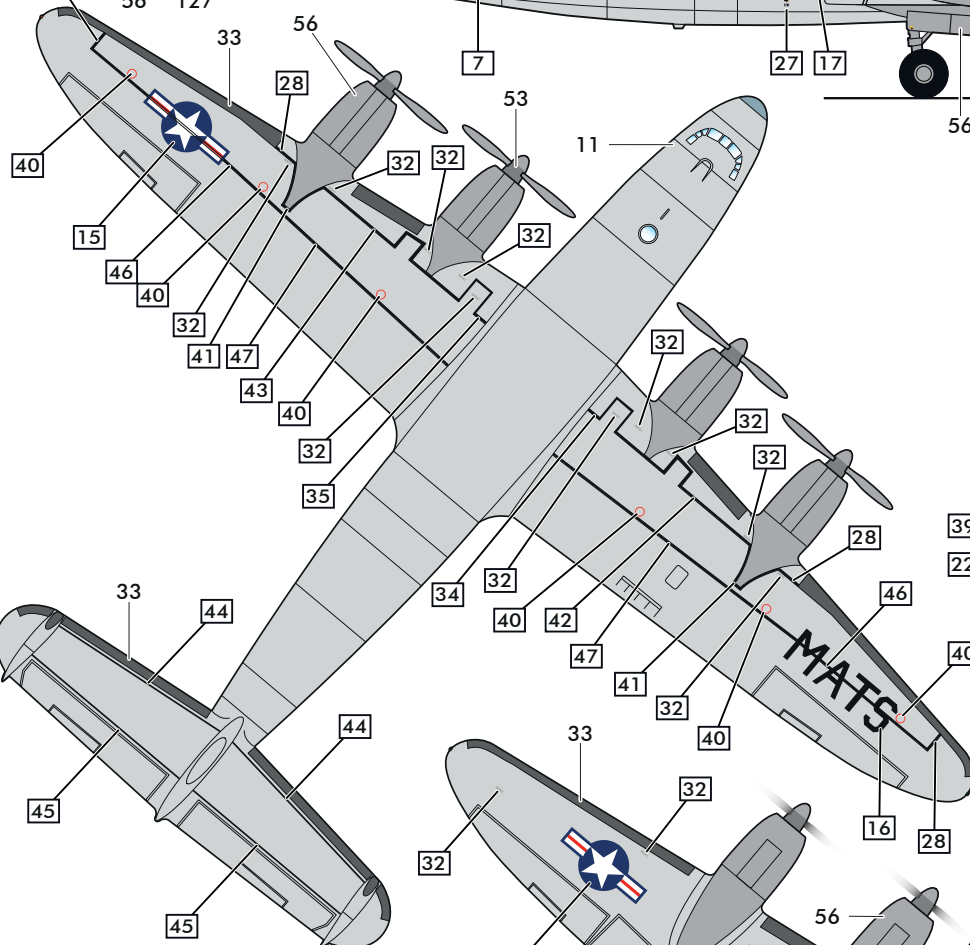
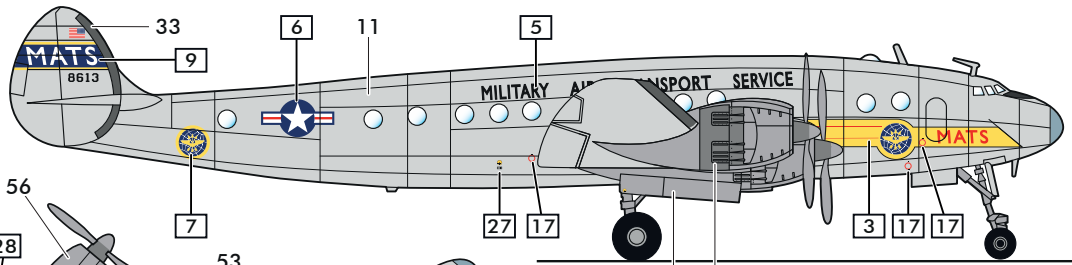
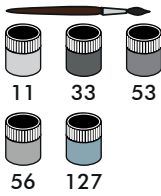

Placer les decals No. 24, 26, 38 et 39 de chaque côté de chacun des moteurs.
Place decals No. 24, 26, 38 and 39 on both sides of each engine.

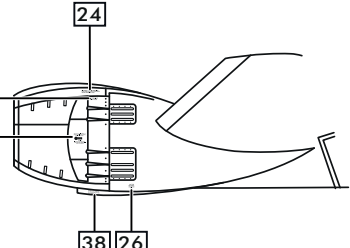
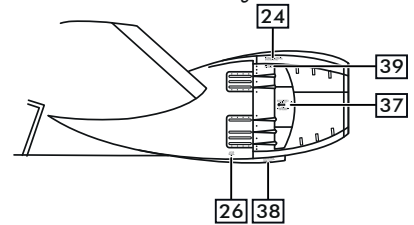

Platz Decals Nr. 24, 26, 38 und 39 auf beiden Seiten jedes Motors.
Coloque las decals No. 24, 26, 38 y 39 a cada lado de cada motor.

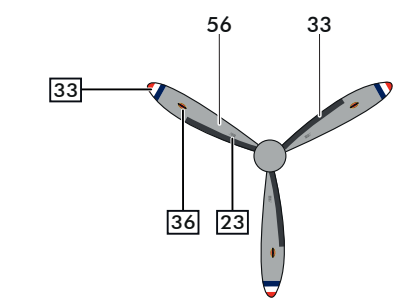

**US Air Force: LOCKHEED C-121A,
Serial Number 48-613, MATS,
Berlin Airlift, Westover (Massachusetts)
to Frankfurt (Germany),
24 June 1948 – 12 May 1949.**

