

MINITRIX



Modell der Personenwagen Regionalexpress GfF
18262

Sicherheitshinweise

- Analog 14 Volt~, digital 19 Volt~.
- Setzen Sie das Modell keiner direkten Sonneneinstrahlung, starken Temperaturschwankungen oder hoher Luftfeuchtigkeit aus.
- Das verwendete Gleisanschlusskabel darf maximal 2 Meter lang sein.
- **ACHTUNG!** Funktionsbedingte scharfe Kanten und Spitzen.

Wichtige Hinweise

- Die Bedienungsanleitung und die Verpackung sind Bestandteile des Produktes und müssen deshalb aufbewahrt sowie bei Weitergabe des Produktes mitgegeben werden.
- Für Reparaturen oder Ersatzteile wenden Sie sich bitte an Ihren Trix-Fachhändler.
- Gewährleistung und Garantie gemäß der beiliegenden Garantieurkunde.
- Entsorgung: www.maerklin.com/en/imprint.html
- Verbaute LED's entsprechen der Laserklasse 1 nach Norm EN 60825-1.
- Für den vorbildgerechten Wagenabstand können die beiliegenden Kuppelstangen verwendet werden.

Allgemeiner Hinweis zur Vermeidung elektromagnetischer

Störungen: Um den bestimmungsgemäßen Betrieb zu gewährleisten, ist ein permanenter, einwandfreier Rad-Schiene-Kontakt der Fahrzeuge erforderlich. Führen Sie keine Veränderungen an stromführenden Teilen durch.

Funktionen

Dieser Wagen wird in unterschiedlichen Ausstattungsvarianten angeboten. Die Wagen können die im Folgenden aufgeführten Ausstattungsdetails enthalten¹:

- Wagen mit 14-poliger Digital-Schnittstelle.
Siehe Seite 10.
- Innenbeleuchtung nachrüstbar (66611).
Mit eingebauten Decoder digital schaltbar.
- Eingebautes Spitzenlicht.
Mit eingebauten Decoder digital schaltbar.
- Eingebaute Beleuchtung für die Zugzielanzeige.
Mit eingebauten Decoder digital schaltbar.



¹ Beachten Sie hierzu die Angaben auf der Verpackung

Safety Notes

- Analog 14 volts DC, digital 19 volts AC.
- Do not expose the model to direct sunlight, extreme changes in temperature, or high humidity.
- The wire used for feeder connections to the track may be a maximum of 2 meters / 78 inches long.
- **WARNING!** Sharp edges and points required for operation.

Important Notes

- The operating instructions and the packaging are a component part of the product and must therefore be kept as well as transferred along with the product to others.
- Please see your authorized Trix dealer for repairs or spare parts.
- The warranty card included with this product specifies the warranty conditions.
- Disposing: www.maerklin.com/en/imprint.html
- The LEDs in this item correspond to Laser Class 1 according to Standard EN 60825-1.
- The coupling drawbars included with the models can be used for a prototypical car spacing.

General Note to Avoid Electromagnetic Interference: A permanent, flawless wheel-rail contact is required in order to guarantee operation for which a model is designed. Do not make any changes to current-conducting parts.

Functions

This car is offered in various versions with different features. The cars can include the following details¹:

- Car with a 14-pin digital interface.
See page 10.
- Built-in interior lighting or the option of installing it (66611). It can be controlled digitally with a built-in decoder.
- Built-in headlights / marker lights.
Can be controlled digitally with the built-in decoder.
- Built-in lighting for train destination sign.
Can be controlled digitally with the built-in decoder.



¹ Please note the information about this on the packaging.

Remarques importantes sur la sécurité

- Analogique 14 volts=, digital 19 volts ~.
- Ne pas exposer le modèle à un ensoleillement direct, à de fortes variations de température ou à un taux d'humidité important.
- Le câble de raccordement à la voie utilisé ne doit en aucun cas dépasser deux mètres.
- **ATTENTION!** Pointes et bords coupants lors du fonctionnement du produit.

Information importante

- La notice d'utilisation et l'emballage font partie intégrante du produit ; ils doivent donc être conservés et, le cas échéant, transmis avec le produit.
- Pour toute réparation ou remplacement de pièces, adressez vous à votre détaillant-spécialiste Trix.
- Garantie légale et garantie contractuelle conformément au certificat de garantie ci-joint.
- Elimination : www.maerklin.com/en/imprint.html
- Les DEL installées correspondent à la classe laser 1 selon la norme EN 60825-1.
- Pour obtenir un écart réaliste entre les voitures, vous pouvez utiliser les bielles d'accouplement fournies.

Indication d'ordre général pour éviter les interférences électromagnétiques: La garantie de l'exploitation normale nécessite un contact roue-rail permanent et irréprochable. Ne procédez à aucune modification sur des éléments conducteurs de courant.

Fonctionnement

Cette voiture est proposée avec différents équipements. Les voitures peuvent présenter les équipements suivants¹:

- Voiture avec interface numérique à 14 pôles.
Voir page 10.
- Éclairage intérieur pouvant être installé ultérieurement (66611).
Avec décodeur intégré commutable en mode numérique.
- Fanal intégré. Avec décodeur intégré commutable en mode numérique.
- Éclairage intégré pour affichage de la destination.
Avec décodeur intégré commutable en mode numérique.



¹ Veuillez consulter pour cela les indications sur l'emballage

Veiligheidsvoorschriften

- Analooq 14 Volt~, digitaal max. 19 Volt~.
- Stel het model niet bloot aan in directe zonnestraling, sterke temperatuurwisselingen of hoge luchtvochtigheid.
- De gebruikte aansluitkabel mag maximaal 2 meter lang zijn.
- **OPGEPAST!** Functionele scherpe kanten en punten.

Belangrijke aanwijzing

- De gebruiksaanwijzing en de verpakking zijn een bestanddeel van het product en dienen derhalve bewaard en meegeleverd te worden bij het doorgeven van het product.
- Voor reparaties en onderdelen kunt zich tot Uw Trix handelaar wenden.
- Vrijwaring en garantie overeenkomstig het bijgevoegde garantiebewijs.
- Afdanken: www.maerklin.com/en/imprint.html
- Ingebouwde LED's komen overeen met de laserklasse 1 volgens de norm EN 60825-1.
- Voor een wagenafstand volgens het voorbeeld kunt u de bijgevoegde koppelstangen gebruiken.

Algemene aanwijzing voor het vermijden van elektromagnetische storingen: Om een betrouwbaar bedrijf te garanderen is een permanent, vlekkeloos wielas - rail contact van het voertuig noodzakelijk. Voer geen wijzigingen uit aan de stroomvoerende delen.

Funcies

Deze wagen wordt aangeboden in verschillende uitvoeringen. De wagens kunnen zijn voorzien van de volgende uitvoeringsdetails¹:

- Wagen met 14-polige digitale interface.
Zie pagina 10.
- Binnenverlichting achteraf monteerbaar (66611).
Met ingebouwde decoder digitaal schakelbaar.
- Ingebouwd topsein.
Met ingebouwde decoder digitaal schakelbaar.
- Ingebouwde verlichting voor weergave bestemming.
Met ingebouwde decoder digitaal schakelbaar.



¹ Let op de informatie op de verpakking.

Aviso de seguridad

- Analógicas max. 14 Voltios=, digitales max. 19 voltios~
- No exponer el modelo en miniatura a la radiación solar directa, a oscilaciones fuertes de temperatura o a una humedad del aire elevada.
- El cable de conexión a la vía utilizado debe tener una longitud máxima de 2 metros.
- **¡ATENCIÓN!** Esquinas y puntas afiladas condicionadas a la función.

Notas importantes

- Las instrucciones de empleo y el embalaje forman parte íntegra del producto y, por este motivo, deben guardarse y entregarse junto con el producto en el caso de venderlo o transmitirlo a otro.
- En caso de precisar una reparación o piezas de recambio, rogamos ponerse en contacto con su distribuidor Trix.
- Responsabilidad y garantía conforme al documento de garantía que se adjunta.
- Eliminación: www.maerklin.com/en/imprint.html
- Los LEDs incorporados corresponden a la clase de láser 1 según la norma europea EN 60825-1.
- Para mantener una separación entre vagones como en el modelo real se pueden emplear las barras de acoplamiento adjuntas.

Consejo general para evitar las interferencias electromagnéticas: Para garantizar un funcionamiento según las previsiones se requiere un contacto rueda-carril de los vehículos permanente sin anomalías. No realice ninguna modificación en piezas conductoras de la corriente.

Funciones

Este coche está disponible en diferentes variantes de equipamiento. Los coches pueden contener los detalles de equipamiento a continuación enumerados¹:

- Coche con interfaz digital de 14 polos.
Véase página 10.
- Iluminación interior equipable a posteriori (66611).
Gobernable en digital con decoder integrado.
- Luz de cabeza integrada.
Con decoder integrado gobernable en digital.
- Iluminación integrada para el indicador de destino de tren.
Con decoder integrado gobernable en digital.



¹ Tenga presentes al respecto los datos que figuran en el embalaje

Avvertenze per la sicurezza

- Analogico max. 14 Volt~, digitale max. 19 Volt~
- Non esponete tale modello ad alcun irraggiamento solare diretto, a forti escursioni di temperatura oppure a elevata umidità dell'aria.
- Il cavo di collegamento al binario impiegato deve essere lungo al massimo soltanto 2 metri.
- **AVVERTENZA!** Per motivi funzionali i bordi e le punte sono spigolosi.

Avvertenze importanti

- Le istruzioni di impiego e l'imballaggio costituiscono un componente sostanziale del prodotto e devono pertanto venire conservati nonché consegnati insieme in caso di ulteriore cessione del prodotto.
- Per le riparazioni o le parti di ricambio, contrattare il rivenditore Trix.
- Prestazioni di garanzia e garanzia in conformità all'accluso certificato di garanzia.
- Smaltimento: www.maerklin.com/en/imprint.html
- I LED incorporati corrispondono alla categoria di laser 1 secondo la Norma EN 60825-1.
- Per una distanza tra carrozze conforme al prototipo possono venire utilizzate le accluse aste di accoppiamento.

Avvertenza generale per la prevenzione di disturbi elettromagnetici: Per garantire l'esercizio conforme alla destinazione è necessario un contatto ruota-rotai dei rotabili permanente, esente da interruzioni. Non eseguite alcuna modificazione ai componenti conduttori di corrente.

Funzioni

Questa carrozza viene proposta in differenti varianti di equipaggiamento. Le carrozze possono contenere i dettagli di equipaggiamento specificati nel seguito¹:

- Carrozza con interfaccia Digital a 14-poli.
Si veda pagina 10.
- Illuminazione interna equipaggiabile in seguito (66611).
Con Decoder digitale incorporato commutabile.
- Fanale di testa incorporato.
Commutabile in modo digitale con Decoder incorporato.
- Illuminazione incorporata per l'indicazione di destinazione del treno.
Commutabile in modo digitale con Decoder incorporato.



¹ A questo proposito vogliate porre attenzione alle specifiche sulla confezione

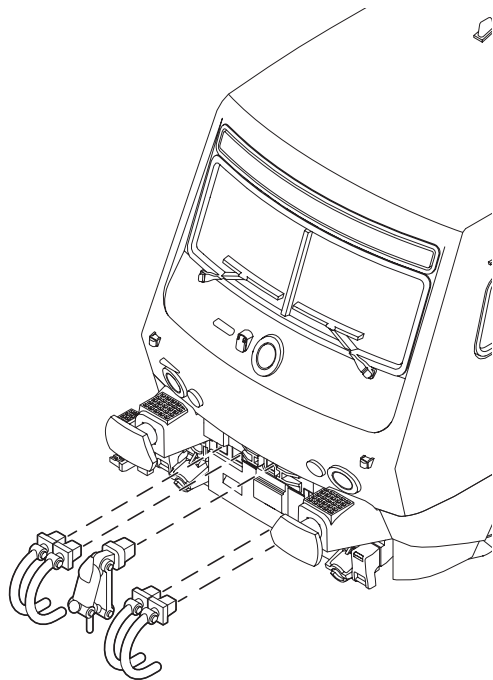
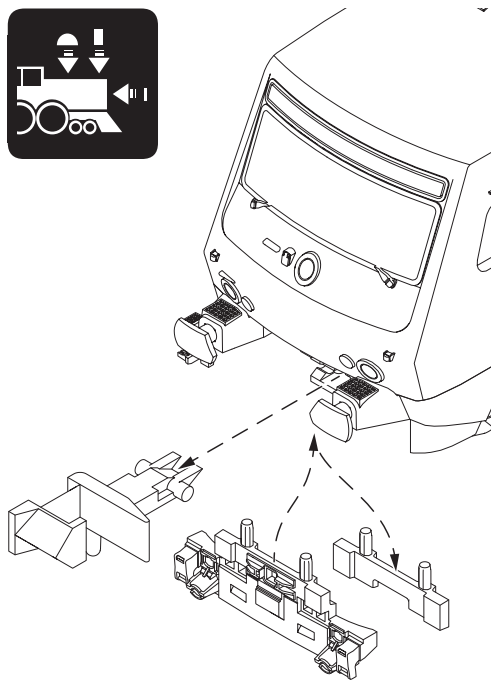

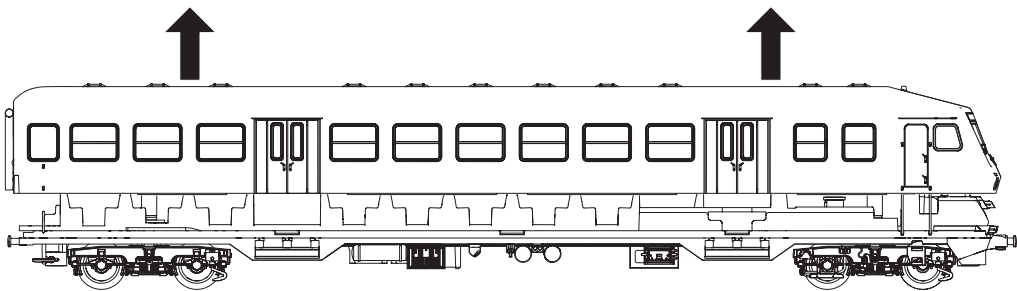

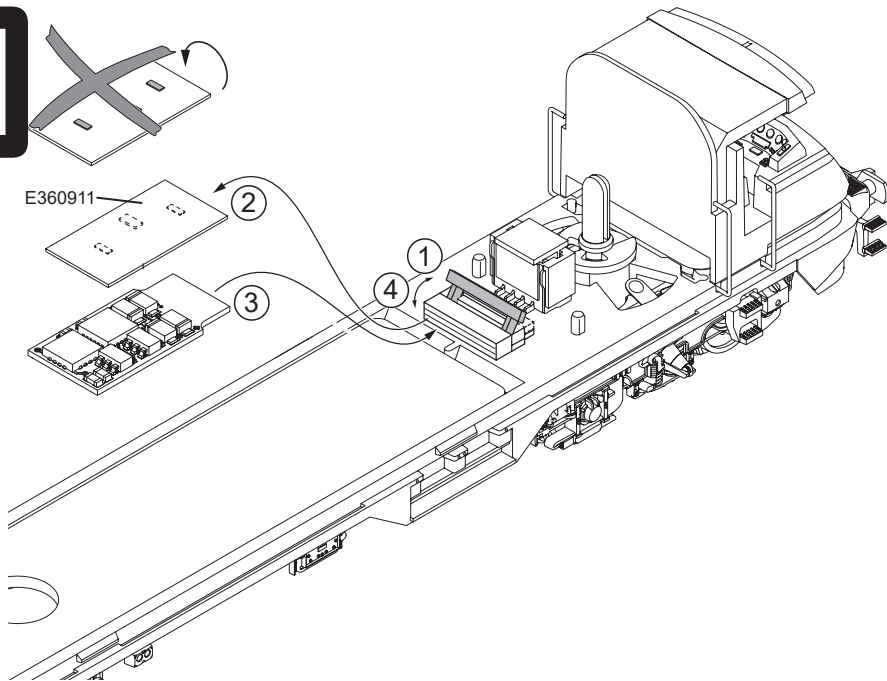
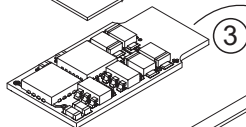
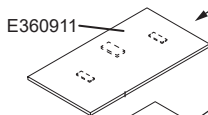
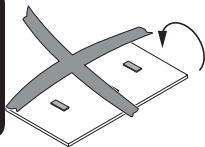

Steuerwagen

Radsatz	E177 929
Kupplung	E253 525
Sicherungsscheibe	E608 020
Schürze offen, Puffer	E371 779
Brückenstecker	E360 911

Nahverkehrswagen

Radsatz	E177 929
Kontaktierung	E245 468
Kupplung	E253 525
Federstab	E 15 1009 00



www.maerklin.com/en/imprint.html



FR

Le wagon
se recycle



À DÉPOSER
EN MAGASIN

OU



À DÉPOSER
EN DÉCHÈTERIE

Points de collecte sur www.quefairedemesdechets.fr



FR



Gebr. Märklin & Cie. GmbH
Stuttgarter Straße 55 - 57
73033 Göppingen
Germany
www.trix.de

371676/1022/Sm1Ef
Änderungen vorbehalten
© Gebr. Märklin & Cie. GmbH