

Fig. 1

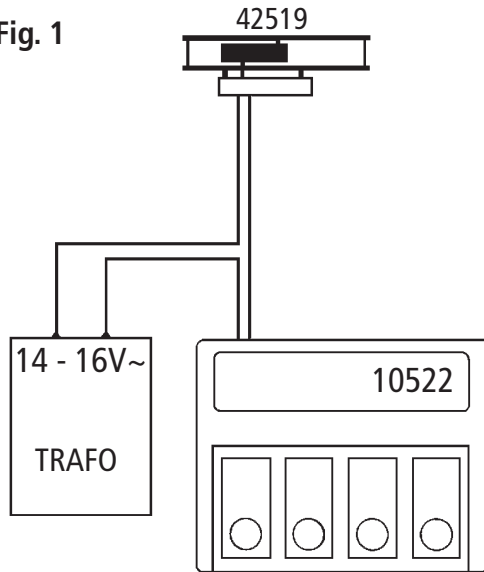

Fig. 2

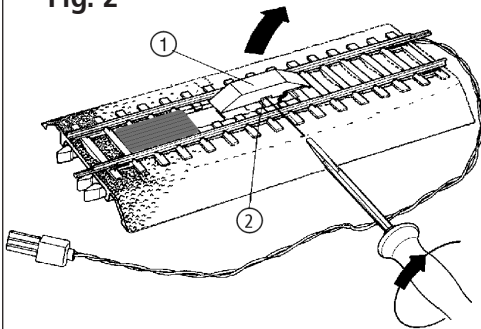
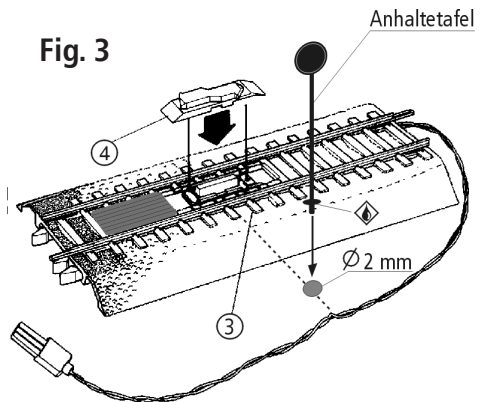

Fig. 3



D Bettungsentkuppler

Der ROCO-Bettungsentkupplungsgleis ist zur Entkupplung für Standard-Bügelkupplungen ausgerüstet sowie ROCO Kurzkupplungen. Außerdem ist durch Austausch der Entkupplungsplatte auch der Einsatz bei ROCO- Kurzkupplungen alter Bauart gewährleistet.

Achtung: Der Einbau des Entkupplungsgleises sollte nicht unmittelbar vor bzw. nach einer Kurve erfolgen.

Anschluss des Entkupplers (Fig. 1)

Der Entkupplungsantrieb ist für eine Spannung von 14-16 V (min. 14 VA) ausgelegt. Der Anschluss und die Inbetriebnahme des Entkupplers dürfen nur über eine Momenttaste erfolgen (ROCO - Vierfachtaster 10522). Um eine übermäßige Erwärmung des Entkupplerantriebes zu vermeiden, ist dieser mit einem Sicherungselement

ausgestattet. Wird der Entkuppler über Gebühr beansprucht, schaltet das Sicherungselement ab und gibt den Entkuppler erst nach wenigen Sekunden wieder zur weiteren Betätigung frei. Trotzdem sollte die Betätigung nur im Bedarfsfall erfolgen und nach Ausführung des Entkuppelvorganges wieder beendet werden.

Austausch der Entkupplerplatte

1. Die montierte Entkupplerplatte unter Zuhilfenahme eines kleinen Schraubendrehers nach oben abheben. Der Schraubendreher wird dazu in den seitlichen Schlitz (1) eingeführt und leicht verdreht (Fig. 2).
2. Die eventuell herausfallenden Bügel (3) wieder in die Lagerstellen einlegen und die auszutauschenden Entkupplerplatte auflegen und aufdrücken (4).

GB Roaded Uncoupler

The ROCO roadbed uncoupler is designed for decoupling standart loop-type as well as ROCO close-couplings. By changing the uncoupler plate, it can be used for old-style ROCO close-couplings as well.

Attention: The uncoupler should not be installed immediately before or following a curved track section.

Wiring of the Roadbed uncoupler (fig. 1)

The uncoupler coil is designed for an operating voltage of 14-16 V (min. 10 VA). The wiring and operation of the uncoupler should be done only through a momentary contact switch (ROCO 4-key switch 10522).

To avoid overheating of the coil, the uncoupler is equipped with an overload fuse. If the uncoupler is overloaded, the fuse will shut off the current and release the uncoupler for reactivation only after several seconds have elapsed. Nevertheless, operation of the uncoupler should be done only when needed and should cease after uncoupling has been accomplished.

Change of uncoupler plate

1. Lift off the installed uncoupler plate (1) with a small screwdriver. Insert the screwdriver into the slot at the side (2) and twist slightly (fig. 2).
2. If the yokes (3) fall out, replace them in the bearings provided, attach and press down the replacement uncoupler plate (4).

F Rail de dételage à ballast

Le rail de dételage ROCO à ballast est équipé en vue de déteiler les attelages standart et les attelages court de ROCO. En plus, en remplaçant la semelle de dételage standart par la version spéciale (jointe à la fourniture), le rail de dételage se prête aussi aux anciennes têtes d'attelage court ROCO.

Attention : Il est conseillé de ne pas installer les rails de dételage ni à l'entrée, ni à la sortie d'une courbe.

Raccordement de la commande électromagnétique du rail de dételage (voir fig. 1)

L' électro-aimant du moteur de ce rail de dételage est conçu pour fonctionner avec une tension de commande de 14 à 16 V (puissance minimale conseillée du transformateur: 10 VA).Le raccordement et la commande du rail de dételage ne sont à faire qu'à l'aide d'un contacteur momentané (bouton-poussoir), par exemple de boîte de commande réf. 10522.

Pour éviter un échauffement excessif du moteur, ce dernier est muni d'un coupe-circuit thermosensible. Si le moteur est activé trop longtemps, le dispositif coupe-circuit coupe de commande qu'about de quelques secondes. Une nouvelle commande n'est possible qu'après la libération du circuit de commande.

Néanmoins il est conseillé de ne commander le dételage qu'en cas qu'on en avraiment besoin, et de lâcher ensuite le bouton-poussoir de commande dès que le dételage est effectué.

Échange de la semelle de dételage:

1. Décrocher et enlever ensuite vers le haut la semelle installée (1) en utilisant un petit tournevis. À ces fins, on l'introduit à la fente latérale (2) et l'écarte légèrement (voir fig. 2).
2. Réintroduire à leurs logements respectifs, les étriers (3) éventuellement retombés, puis appliquer la semelle échangée et l'emmancher par pression (4).

I Disinnesco per Massiccata

Il disinnesco per massiccata ROCO é attrezzato per il disinnesco dei ganci standart ad arco e per i ganci corti della ROCO. Inoltre é garantito anche l'inserimento dei ganci corti ROCO nel vecchio stile con il cambio del piano di disinnesco.

Attenzione: Il montaggio del binario con disinnesco non deve avvenire davanti o immediatamente dopo una curva.

Collegamento del disinnesco per la massiccata (Illust.1)

Il motore di disinnesco richiede una potenza di 14-16 V (min. 10VA). Il collegamento e la messa in funzione del disinnesco avvengono con l'ausilio di un tasto instantneo (Tastiera ROCO 10522).

Per evitare un surriscaldamento, il disinnesco viene fornito di un elemento di sicurezza. Se il disinnesco viene sollecitato oltremisura, l'elemento di sicurezza lo disinerisce, sbloccandolo per l'azionamento soltanto dopo alcuni secondi. Nonostante questo l'azionamento del disinnesco deve avvenire solo in caso di necessità e dopo l'attuazione del procedimento di disinnesco deve terminare.

Cambio del piano per il disinnesco:

1. Alzare il piano montato per il disinnesco (1) con l'ausilio di un piccolo cacciavite. Inserirlo il cacciavite nella fessura laterale (2) e girare leggermente (Illust.2).
2. Riporre l'archeto eventualmente fuoriuscito (3) nei punti di supporto, collocare il piano intercambiabile per il disinnesco e premere (4).

Bedding- Ontkoppelrail

De ROCO ontkoppelrail is voor het ontkoppelen van standaard ROCO-beugelkoppelingen en de nieuwste vooronkoppel-kortkoppeling. De ontkoppelplaat kan vervangen worden door de bijgesloten plaat t.b.v. het oudere type kortkoppeling.

Attentie: Een ontkoppelrail dient u niet direct bij een boog te plaatsen.

Hij dient volledig vlak te zijn gemonteerd, zodat de ontkoppelplaat geheel vrij kan bewegen.

Aansluiting (afb. 1)

De aandrijving functioneert bij 14-16 V (minimaal 10VA). Waarvoor de 4-voudige momentschakelaar (ROCO 10522) zeer geschikt is. Alleen korte

ontkoppelbewegingen zijn juist. Om verhitting te voorkomen hebben wij een automatische zekering ingebouwd, die te lang ontkoppelen onderbreekt en weer na enkele seconden verdere bediening mogelijk maakt.

Het verwisselen van de ontkoppelplaat:

1. De standartplaat (1) met behulp van een kleine schroevendraaier oplichten door deze in het gleufje (2) aan de zijkant te steken (afb. 2).
2. Mochte de beugel (3) ook los raken, dan herplaatsen en de wisselplaat erop leggen en aandrukken (4).

Änderungen von Konstruktion und Ausführung vorbehalten! • We reserve the right to change the construction and design! • Nous nous réservons le droit de modifier la construction et le dessin! • Ci riserviamo il diritto di variare la costruzione e il design! • Verandering van model en constructie voorbehouden.

Bitte diese Beschreibung zum späteren Gebrauch aufbewahren! • Please retain these instructions for further reference! • Pièze d'bien vouloir conserver ce mode d'emploi en vue d'une future utilisation!

• Conservate queste istruzioni per un futuro utilizzo! • Deze handleiding altijd bewaren.



Roco

Modelleisenbahn GmbH

Plainbachstraße 4

A - 5101 Bergheim

Tel.: 00800 5762 6000 AT/D/CH

(kostenlos / free of charge / gratuit)

International: +43 820 200 668

(zum Ortstarif aus dem Festnetz; Mobilfunk max. 0,42 € pro Minute inkl. MwSt. / local tariff for landline, mobile phone max. 0,42 €/min. incl. VAT / prix d'une communication locale depuis du téléphone fixe, téléphone mobile maximum 0,42 € par minute TTC)

