

### Anschluß der Viessmann Vorsignale:

Der Anschluß der Viessmann Vorsignale erfolgt immer parallel zum dazugehörigen Vorsignal. Dazu sind die blauen Kabel des Vorsignals mit den entsprechenden blauen Kabeln des Hauptsignals zu verbinden. Ebenso ist mit dem gelben Kabel (ohne Widerstand) zu verfahren. Das braune und gelbe Kabel mit Widerstand ist für die Stromversorgung der Glühlampen vorgesehen und wird mit den beiden Polen des Lichtstromausganges des Trafos direkt verbunden.

1

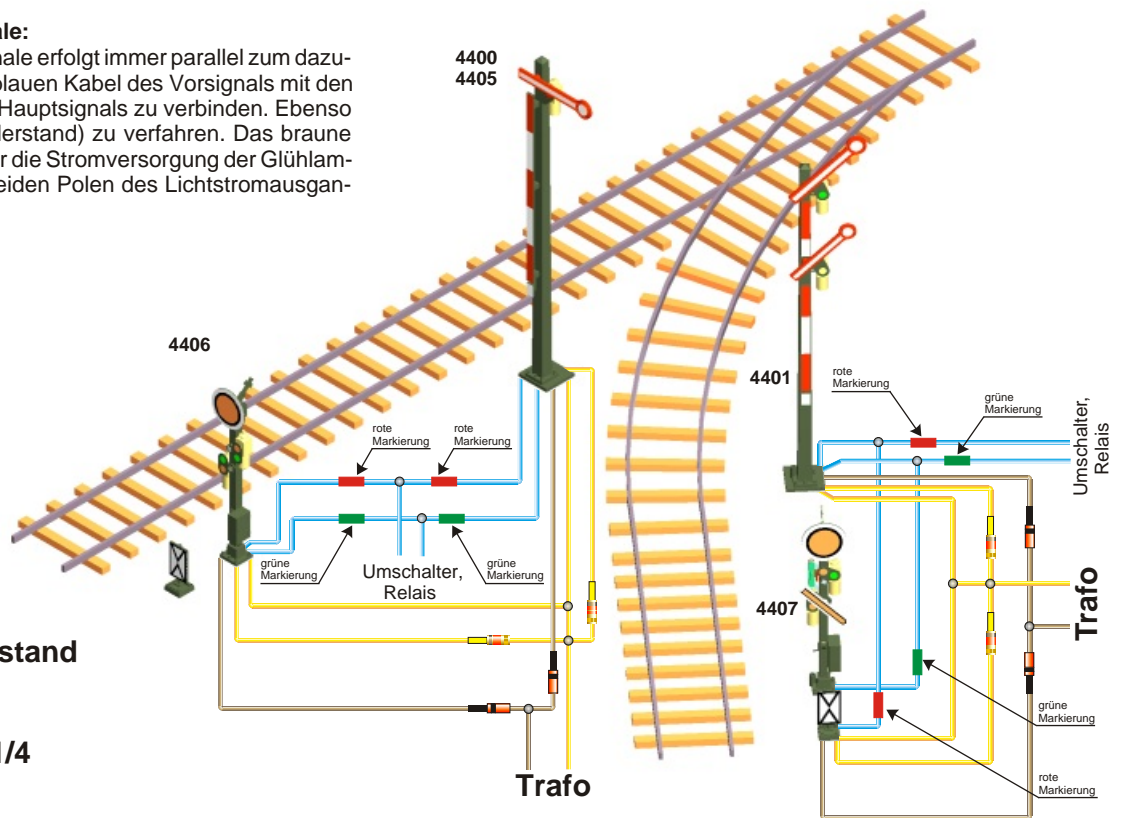

**Empfohlener Vorsignalabstand zum Hauptsignal:**  
**Maximal auf der Anlage mögliche Zuglänge plus 1/4 Länge dieses Zuges.**

### Anschluß der Zugbremsung (Option)

Der im Vorsignal befindliche Schaltkontakt kann für eine echte Zugbremsung bei "Halt erwarten" (Vr0) -zeigendem Vorsignal verwendet werden. Diese Schaltung verhindert das Durchrutschen der Züge bei "Halt"-zeigendem Hauptsignal. Hierfür sind die beiden roten Kabel über einen Langsamfahrwiderstand 5216 gemäß Skizze 2 an den Trafo bzw. dem hinter dem Vorsignal isolierten Gleisabschnitt anzuschließen.

Abstand Vor-zu Hauptsignal hier verkürzt gezeichnet.

Empfohlener Vorsignalabstand siehe oben.

2

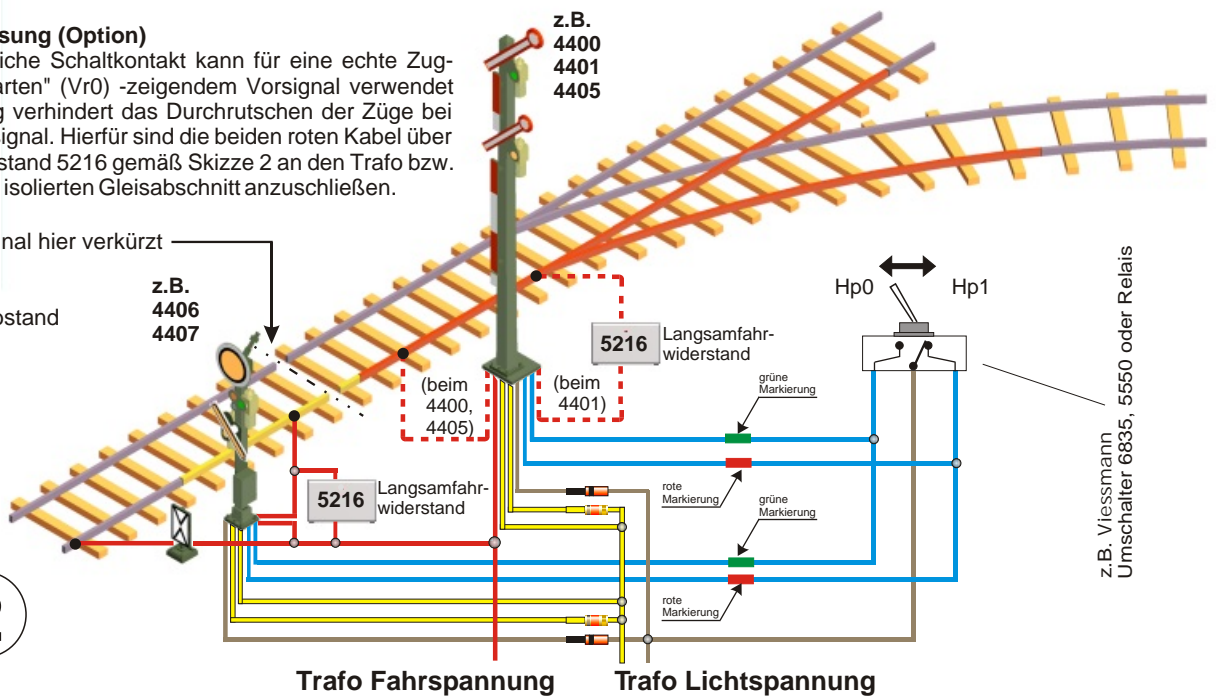

### **Achtung! Attention!**

**Alle Anschlußarbeiten sind nur bei abgeschalteter Betriebsspannung durchzuführen!**

*Make sure that the power supply is switched off when you connect the wires !*

**Die Stromquellen müssen so abgesichert sein, dass es im Falle eines Kurzschlusses nicht zum Kabelbrand kommen kann. Verwenden Sie nur handelsübliche und VDE-geprüfte Modellbahntransformatoren!**

*The power sources must be protected to prevent the risk of burning wires. Only use VDE-tested special model train transformers for the power supply!*

### **Achtung!**

Wichtiger Hinweis für Anschluß an Digital-Decoder: Unsere Formsignale können ohne Probleme auch mit einem Digital-System angesteuert werden. Beim Anschluß unserer Formsignale an einen Digital-Decoder (z.B. Viessmann 5211 oder 5212) ist jedoch darauf zu achten, daß neben den blauen Kabeln für die Stellung "Halt", "Fahrt" und "Langsamfahrt" das **gelbe Kabel** (ohne Markierung) für die Stromversorgung anzuschließen ist! Die Kabel (**braun mit Diode** sowie **gelb mit Widerstand**) für die Beleuchtung des Signals können separat an einem anderen Transformator angeschlossen werden. So wird der Digitalstromkreis nicht mit dem Lichtstrom der Signallaternen belastet.

**Wir wünschen Ihnen viel Spaß mit Ihrer Modellbahnanlage.**



Made in Europe.  
 Sachnr.: 98339 98/12

Viessmann  
**Modellspielwaren GmbH**  
 Am Bahnhof 1  
 D - 35116 Hatzfeld





**Montageinformation für die Vorsignale 4406, 4407**

**Lieber Modelleisenbahnfreund,**

die neuen Viessmann Formsignale zeichnen sich durch ihr hervorragendes Preis-Leistungsverhältnis sowie durch einfache Montage- und Anschlußmöglichkeit aus!

Das vorliegende Viessmann Signal verfügt über ein elektromagnetischen Antrieb, eine Endlagenabschaltung und über einen Kontakt für die Zugbeeinflussung. Die Betriebsspannung beträgt 16 V $\approx$ . Unser Entwicklungsziel war es, ein Signal für **höchste Modellbauansprüche** zu bauen mit einem **sensationellen Preis**.

Das Ergebnis kann sich sehen lassen! Kein **spezieller Trafo** und kein **Schaltrelais** wird für den normalen Betrieb benötigt!

**Funktionskontrolle:**

Vor der Montage ist eine Funktionskontrolle durchzuführen.

Zum Test des Packungsinhaltes das gelbe Kabel an einen Trafo (16 V $\approx$ ) anschließen. Beim Anschluß der blauen Kabel an den anderen Pol ergeben sich folgende Funktionen:

- blau mit roter Markierung : Signal "Halt erwarten" (Vr0)
- blau mit grüner Markierung : Signal "Fahrt erwarten" (Vr1) bzw. "Langsamfahrt erwarten" (Vr2)

**Das andere blaue Kabel muß jeweils stromlos sein !**

- gelb mit Widerstand : Licht (Phase)
- braunes Kabel mit Diode : Licht (Masse)
- gelbes Kabel : gemeinsamer Mittelpunkt der Antriebsspulen
- 2 x rote Kabel : Kontakt für Zugbremsung (Langsamfahrtfunktion, Option)

**Montage:**

Sägen Sie an der Montagestelle ein Loch mit den Maßen 15 x 15 mm (Schablone). Stecken Sie den Signalfuß mit den Kabeln voran von oben in die Öffnung und befestigen Sie das Signal mit den beiliegenden Schrauben.

Schließen Sie das Signal gemäß Schaltplan an. Stecken Sie die Signaltafel auf die Anlagenplatte.

**Mögliche Störungen und ihre Beseitigung:**

- |   |  |
|---|--|
| <p>Fehler:</p> <p>1a. Die Scheibe steht nicht gerade.<br/>1b. Der Flügel steht nicht gerade.</p> <p>2. Das Signal schaltet hörbar, der Flügel oder die Scheibe bewegen sich nicht oder nur teilweise.</p> <p>3. Die Signallampen brennen und die Stromzuführung ist <b>zweifelsfrei</b> in Ordnung, das Signal schaltet aber nicht.</p> | <p>Abhilfe:</p> <p>Signal auf Stellung Vr0 (Halt erwarten) stellen und Scheibe (Flügel) vorsichtig gerade stellen (der Flügel läßt sich auf seiner Drehachse verstellen). Unter Umständen muß auch der auf der Rückseite befindliche Anschlag etwas nachgerichtet werden.</p> <p>Hubstange vorsichtig etwas nach oben und unten bewegen (evtl. Hubstange oben lösen und prüfen ob die Mechanik sich widerstandslos bewegen läßt).</p> <p>Mögliche Ursache: Innenliegender Richtungsumschalter hat keinen Kontakt. Abhilfe: Strom abschalten!! Dann Schaltkontakte mit Hilfe einer Stecknadel oder mit Hilfe eines dünnen Drahtes einmal nach oben bewegen (<b>Siehe Skizze</b>).</p> |
|---|--|

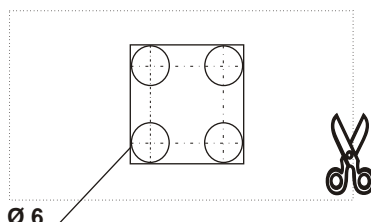
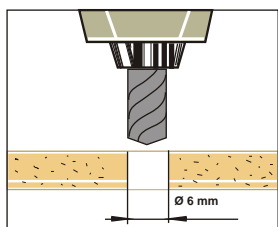
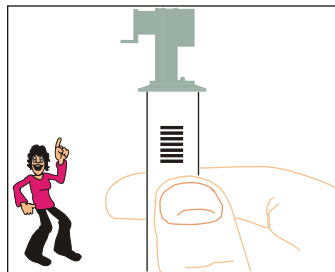

**Achtung :**

Das Signal nie am Mast anfassen sondern immer nur an der Bodenplatte bzw. an den Antriebszylindern greifen. Beim Ausbau aus der Modellbahnplatte nicht oben ziehen, sondern das Signal unter der Platte an dem Antriebszylinder greifen und das Signal nach oben hinausschieben.

Die Stromquelle muß eine Kurzschlußsicherung (Kurzschlußabschaltung) haben. Um Beschädigungen der Schaltkontakte für die Zugbeeinflussung zu vermeiden, sollte bei Kurzschluß im vom Signal beeinflussten Gleisabschnitt der Strom abgeschaltet werden, z.B. bei Zugentgleisung vor dem Signal. Außerdem ist sicherzustellen, daß "Halt erwarten", "Fahrt erwarten" oder "Langsamfahrt erwarten" nicht gleichzeitig geschaltet werden, d.h. die blauen Kabel dürfen nicht gleichzeitig angesteuert werden!

Letzteres wird z.B. durch Verwendung von einfachen **Umschaltern** (Viessmann Schalter 6835 oder 5550) erreicht.

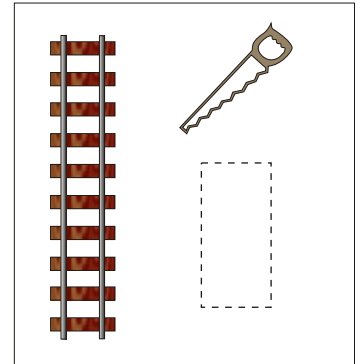
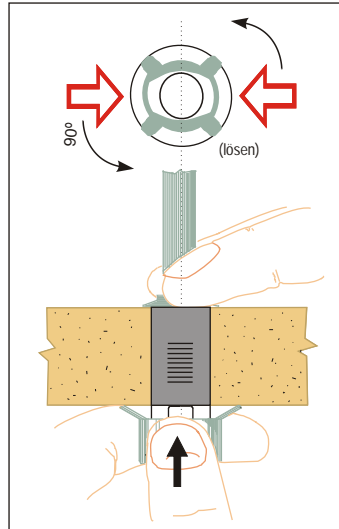

**Auswechseln von Glühlämpchen:**

Entfällt, da die Signallaternen mit wartungsfreien Leuchtdioden bestückt sind. Bitte beachten Sie die Polarität bei Betrieb mit **Gleichspannung** (DC). Das braune Kabel mit der Diode muß in diesem Fall an den **Pluspol** der Gleichspannungsquelle angeschlossen werden. Beim Betrieb mit Wechselfspannung ist die Polarität unerheblich. Der Widerstand am gelben Kabel und die Diode am braunen Kabel sind für die Funktion der Laternen erforderlich und dürfen keinesfalls entfernt werden!

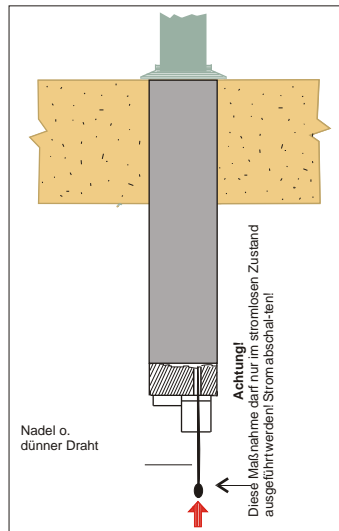

**Hinweis aufbewahren !** Empfohlen für Modellbauer und Sammler ab 14 Jahren. Aufgrund maßstabs- und vorbildgerechter bzw. funktionsbedingter Gestaltung sind Spitzen, Kanten und Kleinteile vorhanden. Deshalb nicht in die Hände von Kindern unter 8 Jahren!

**Keep this piece of advice !** Recommended for model builders and collectors as of 14 years. Due to scale and functional model design there are also points, edges and small parts and for this very reason take care to ensure that children under 8 years do not get their hands on it!

**Conservez cette indication !** Recommandé pour les maquetistes et les collectionneurs à partir de 14 ans. Des arêtes, des bords et des petites pièces ont été conservés en raison d'une configuration à l'échelle et conforme aux modèles. Il ne faut pas les mettre entre les mains d'enfants en dessous de 8 ans!