

Gebrauchsanleitung

Manual



viessmann

2 Signalköpfe m. Vorsignal

mit Multiplex-Technologie

2 Signal heads w. distant signal

with Multiplex technology

H0:

4751 – Ausfahrtsignale

4752 – Blocksignale

4753 – Einfahrtsignale

1. Wichtige Hinweise	2
2. Einführung / Eigenschaften	3
3. Montage	4
4. Anschluss	7
5. Fehlersuche & Abhilfe	7
6. Gewährleistung	8
7. Technische Daten	8

1. <i>Important information</i>	2
2. <i>Introduction</i>	3
3. <i>Mounting</i>	4
4. <i>Connections</i>	7
5. <i>Troubleshooting</i>	7
6. <i>Warranty</i>	8
7. <i>Technical Data</i>	8



**Technik und Preis
– einfach genial!**

DE

1. Wichtige Hinweise

Vor Gebrauch die Sicherheitshinweise und Anleitung genau lesen und beachten! Anleitung aufbewahren. Sie ist Teil des Produktes.

Sicherer Betrieb



Vorsicht: Verletzungsgefahr!

Aufgrund der detaillierten Abbildung des Originals bzw. der vorgesehenen Verwendung kann das Produkt Spitzen, Kanten und abbruchgefährdete Teile aufweisen. Es gehört aus diesem Grund nicht in die Hände von Kindern!



Vorsicht: Stromschlaggefahr!

Verwendetes Versorgungsgerät (Transformator, Netzteil) regelmäßig auf Schäden an Kabeln, Stecker, Gehäuse usw. prüfen. Bei Schäden am Versorgungsgerät dieses keinesfalls benutzen!



Achtung: Bruchgefahr!

Modell stets vorsichtig am Gehäuse anfassen, da die filigranen Teile des Modells sonst abbrechen könnten.



Achtung: Zerstörungsgefahr!

Schließen Sie dieses Signal ausschließlich an ein Steuermodul für Multiplex-Signale (z. B. 5229) an!

Weitere Sicherheitshinweise finden Sie im Kapitel Anschluss.

Das Produkt richtig verwenden

Das Produkt darf ausschließlich dieser Anleitung gemäß verwendet werden. Dieses Signalmodell ist bestimmt

- ▶ zum Einbau in Modelleisenbahnanlagen,
- ▶ zum Anschluss an ein Steuermodul für Multiplex-Signale (z. B. **Viessmann** 5229),
- ▶ zum Betrieb in trockenen Räumen.

Jeder darüber hinausgehende Gebrauch gilt als nicht bestimmungsgemäß. Für daraus resultierenden Schäden haftet der Hersteller nicht.

Lieferumfang

Kontrollieren Sie nach dem Auspacken den Lieferumfang auf Vollständigkeit:

- ▶ 2 Signalköpfe 475x mit Multiplexsteckverbindern,
- ▶ 2 Träger mit Anschlusskabeln / Buchsen
- ▶ diese Anleitung.

EN

1. Important information

Read and follow these safety precautions and instructions carefully before use! Keep this manual. It is part of the product.

Safe operation



Caution: Risk of injury! Due to the detailed reproduction of the original and the intended use, this product can have peaks, edges and breakable parts. For that reason this product is not for children.



Warning: Electrical hazard! Never put the connecting wires into a power socket! Regularly examine the transformer for damage to the cord, plug, case etc. In case of any damage, do not use the transformer!



Attention: Risk of break! Please touch the model always carefully at the case because the filigree parts of the model could break off.



Attention: risk of destruction! Connect this signal only with digital control modul for multiplex signals (e.g., item no. 5229)

You find other more security tips in the capital connection

Using the product for its correct purpose

This product must only be used as specified in this manual. This model is intended

- for installation in model railroad layouts and diorama
- for connection to a digital control modul for multiplex signals (e.g. 5229)
- for operation in a dry area.

Using the product for any other purpose is not approved and is considered incorrect. The manufacturer cannot be held responsible for any damage resulting from the improper use of this product.

Checking the package contents

Check the contents of the package for completeness after unpacking:

- ▶ signal heads 475x with multiplex plug connection
- ▶ 2 bearers with multiplex connection wires / sockets
- ▶ this manual

2. Einführung / Eigenschaften

Signale der Bauart 1969 sind nach wie vor der Streckenstandard und auf allen Bahnstrecken ab Epoche III einsetzbar. Aufgestellt seit 1969 basieren Sie auf den fast identischen Bauformen 1951 und 1958. Sie sind die bis heute am häufigsten zu findenden Signaltypen im Streckennetz der ehemaligen Deutschen Bundesbahn.

Mehr Infos zu allen Arten von Signalen sowie deren Aufstellung und Steuerung finden Sie im **Viessmann** Signalbuch (Artikelnr. 5299).

Die Signalschirme sind komplett mit wartungsfreien, energiesparenden und langlebigen LEDs bestückt. Das Rangierfahrtsignal ist vorbildgerecht mit weißen LEDs ausgestattet.

Funktionen

Filigrane Lichtsignalköpfe mit kräftiger LED-Beleuchtung machen jede Modelleisenbahn zu einem echten Blickfang. Die Signalköpfe verfügen über Steckverbinder. Dadurch sind sie austauschbar und können an der Signalbrücke 4750 angesteckt oder z. B. an Brückenstellwerken oder anderen Trägern montiert werden.

Multiplex-Technologie

Die Signalköpfe sind mit der intelligenten Multiplex-Technologie ausgestattet. Dadurch führen nur maximal vier Kabel mit einem Spezialstecker vom Signalkopf zum Steuermodul für Multiplex-Signale. Das Steuermodul erkennt auf Knopfdruck automatisch, welcher Signaltyp angeschlossen ist und konfiguriert sich entsprechend.

2. Introduction

Signals of the construction in 1969 are still distance standard and could be used on all sections from epoch III. Used since 1969 they are based on the almost identical construction forms in 1951 and 1958. They are the most used signal types so far in the railway network of the former German Federal Railways.

You find more information to all kinds of signals as well as their installation and control in the **Viessmann** signal book. (5299)

The signal background are complete with maintenance-free, power-saving and long life time LEDs equipped. The shunting driving signal is equipped with white LEDs like the original.

Functions

The finest brass etched parts and filigree light signal heads with strong LED lighting make the signal bridge to a real eye-catcher. The signal heads are interchangeable by plug connector with the signal heads obtainable in pairs in each case in 4751 – in 4753.

Multiplex technology

The signal heads are equipped with the intelligent multiplex technology. Thereby only four cables maximum with a special plug of the signal head carry through to the control module for Multiplex Signals. The control module recognizes by touch of a button automatically, which signal type is connected and configures itself accordingly

Abb. 1

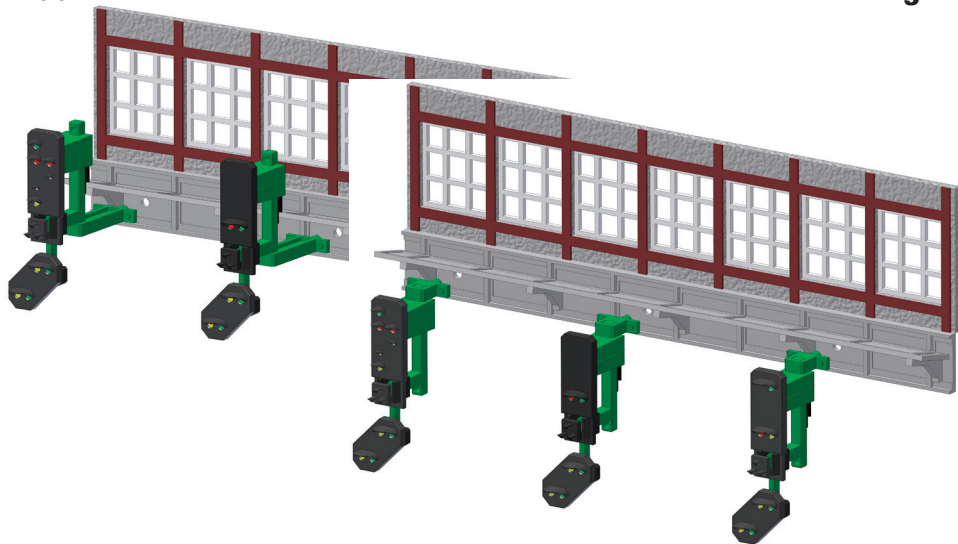

Fig. 1

3. Montage

Einbau

Tip:

Diese Signalköpfe sind hervorragend geeignet zur Montage an Brückenstellwerken sowie beliebigen Signalbrücken. Entsprechende Bausätze gibt es im Fachhandel. Alternativ lässt sich der Träger für die Signale auch selbst konstruieren. Optimal geeignet ist beispielsweise das Brückenstellwerk Hamm aus dem kibri®-Sortiment (Art. 39310).

Der Signalkopf besteht aus zwei Teilen: Signalschirm mit Stecker und grüner Träger mit Buchse und Anschlusskabel (Abb. 2). Im Auslieferungszustand ist der Signalschirm bereits in den grünen Träger mit den Anschlusskabeln eingesteckt.

1. Signalschirm vom Träger vorsichtig abziehen (s. Kap. Signalköpfe tauschen).
2. Ggf. am Einbauort Loch für Kabelführung bohren und anschließend Kabel verlegen.
3. Träger am Einbauort mit geeignetem Modellbaukleber (z. B. kibri® Klebstoff 39995) befestigen.
4. Signalkopf vorsichtig auf den Steckverbinder am Träger aufstecken.

3. Mounting

Installation

Tip:

These signal heads are suited very well to the mounting in bridge signal boxes as well as to any signal bridges. Such kits could be ordered by your specialist dealer. Alternatively you could construct such bearer for signals by your own. Optimally is suited e.g. item no. 39310 Bridge signal box-Hamm from kibri® assortment (article. 39310).

The signal head consists of two parts: Signal screen with plug and green bearer with socket and connecting supply cable (fig. 2). Delivery is already assembled.

1. *Hold on signal bearer and deduct signal head carefully forward from the signal bearer.*
2. *Put on new signal head carefully on the plug connector in the signal bearer.*

Attention: *Do not bend connection pins!*

Abb. 2

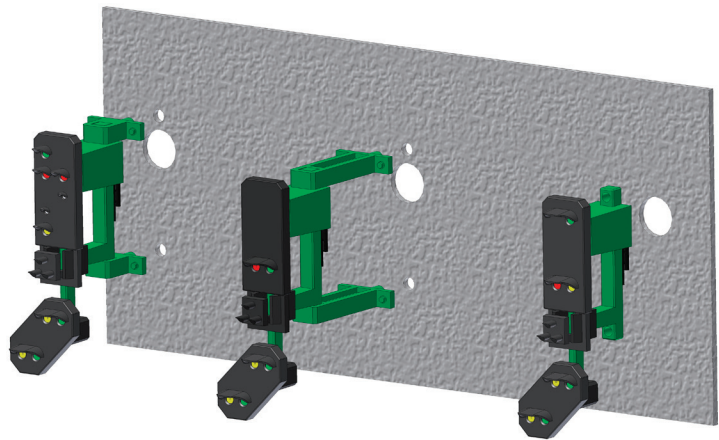
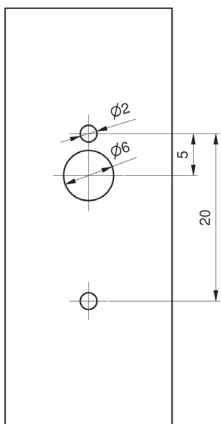

Fig. 2

Signalköpfe tauschen

Die Signalköpfe sind an den Trägern mit einem vierpoligen Stecker befestigt. Dieser stellt die mechanische und elektrische Verbindung zwischen Signalkopf und Träger bzw. Anschlusskabel her. Auf diese Weise lassen sich die Signalköpfe unabhängig voneinander einfach tauschen.

Signal heads exchange

The signal heads are fixed on the bearers of the signal bridge with a 4-pole plug. This puts the mechanical and electric connection between signal head and bearer. In this manner the exchange of signal heads is possible independently and simple way.

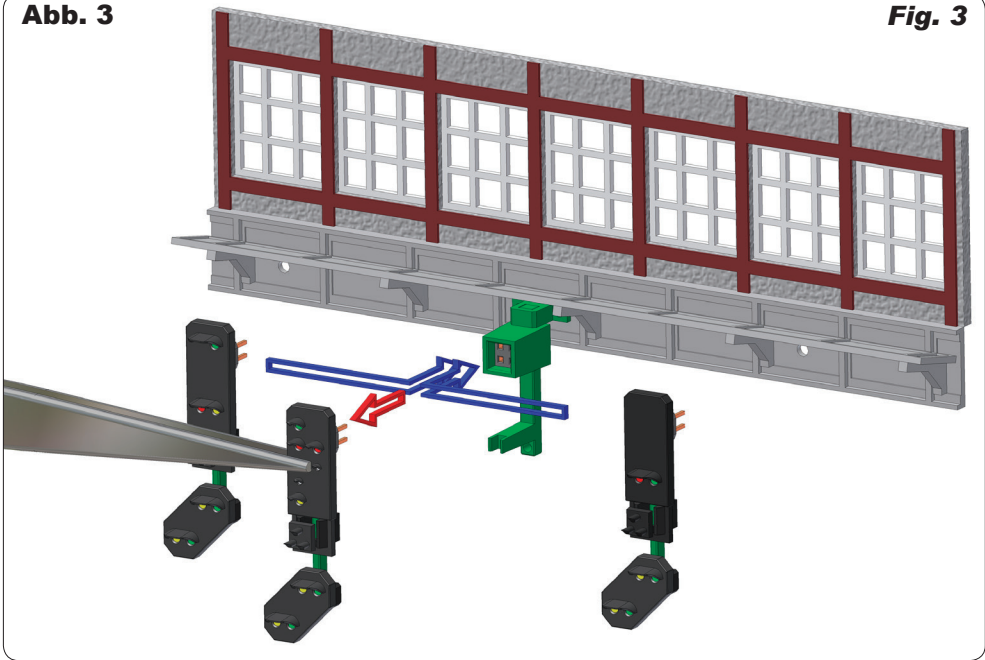
Abb. 3**Fig. 3**

1. Träger festhalten und Signalkopf vorsichtig nach vorn abziehen.
2. Neuen Signalkopf vorsichtig auf den Steckverbinder am Träger aufstecken.
Achtung: Kontaktpins nicht verbiegen!

Vorsignale entfernen

Für den Betrieb der Signalbrücke nur mit Hauptsignalen, lassen sich die Vorsignale entfernen. Dieser Schritt kann nicht rückgängig gemacht werden. Sind die Vorsignale einmal entfernt, lassen sie sich nicht wieder anbringen.

1. Vorsignalschirm mit sehr scharfem, watenfreien, Seitenschneider am Übergang zum Hauptsignalschirm abtrennen.

Wenn man das Signal ohne Vorsignal verwendet, ist der grüne Signalträger zu lang und unterhalb des Signals zu sehen. Dieser lässt sich ebenfalls mit dem Seitenschneider direkt unterhalb der Steckbuchse abschneiden.

1. Hold on signal bearer and deduct signal head carefully forward from the signal bearer.
2. Put on new signal head carefully on the plug connector in the signal bearer.
Attention: Do not bend connection pins!

Remove distant signal

For the operation only with two home signals, the distant signals can be removed.

This step cannot be cancelled. If the distant signals are removed once they could not be attached once more.

1. Separate distant signal screen with very sharp side cutter on the crossing to home signal screen.

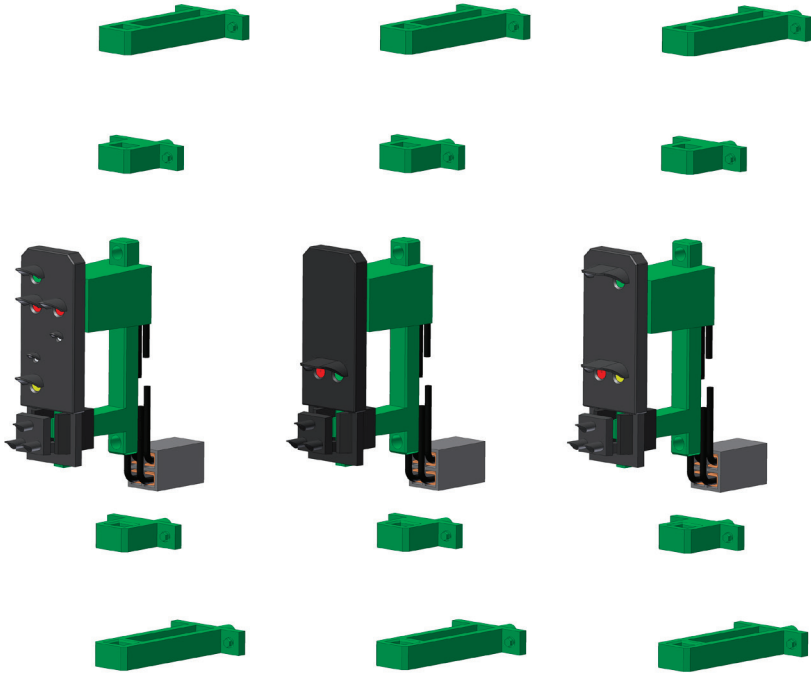
Abb. 5**Fig. 5**

4. Anschluss

**Achtung:**

Schließen Sie die Signale der Signalbrücke ausschließlich an ein Steuermodul für Multiplex-Signale (z. B. **Viessmann** 5229 oder 52292) an! Ziehen Sie den Stecker niemals am Kabel heraus, sondern greifen Sie nur am Steckergehäuse an, um das Kabel herauszuziehen!

Stecker nicht abschneiden! Ansonsten wird das Signal sofort zerstört!

Beachten Sie die Anleitung des Multiplexers 5229 bzw. 52292 zu Anschluss und Signalanmeldung.

Für jedes Signal benötigen Sie einen mit „Hp“ markierten Anschluss am Multiplexer, also entweder zwei Module 5229 oder ein Modul 52292.

Stecken Sie den Signalstecker in die Buchse „Hp“ des Multiplexers.

Achten Sie auf die korrekte Polarität. Die Markierung am Stecker muss mit der Markierung am Multiplexer übereinstimmen (s. Abb. 6).

Bei verpolt eingesteckten Steckern wird nichts beschädigt. Das Signal wird dann möglicherweise falsch erkannt und entsprechend falsch angesteuert.

4. Connection

**Attention:**

Connect the signals of the signal bridge exclusively on control module for Multiplex Signals (e.g., Viessmann 5229 or 52292) in! Never pulled out the plug in the cable, only pull out the plug on the plug?

No cutting of plugs! Otherwise the signal is destroyed immediately!

Take care of the instructions manual of the Multiplexers in 5229 or 52292 for connection and signal registration.

For every signal you need a connection marked with “Hp” in the multiplex, so either two modules in 5229 or a module 52292. Put the signal plug in the box “Hp” of the Multiplexers two modules in 5229 or a module 52292. Pay attention to the correct polarity. The mark in the plug has to agree with the mark in the Multiplexer) (see. Fig. 6).

With wrong inserted plugs nothing will be damaged. The signal could be identified wrong and accordingly controlled wrong too. A quick, permanent)sparkling of one or several LEDs points to a disturbance. Please, check whether a cable has broken off or the plug is twisted.

Ein schnelles, dauerndes Blinken einer oder mehrerer Signal-LEDs deutet auf eine Störung hin. Bitte prüfen Sie dann, ob ein Kabel abgerissen ist oder der Stecker verdreht ist.

Tipp:

Zur Verlängerung der vierpoligen Leitung bieten wir unter der Artikelnummer 5236 ein Verlängerkabel (1 m) an.

5. Fehlersuche und Abhilfe

Jedes **Viessmann**-Produkt wird unter hohen Qualitätsstandards gefertigt und vor seiner Auslieferung geprüft. Sollte es dennoch zu einer Störung kommen, prüfen Sie bitte als erstes die Stromzufuhr und die Verkabelung.

Wenn Sie die Fehlerursache nicht finden können, geben Sie den Booster in der zugehörigen Verpackung inkl. Netzteil zu Ihrem Fachhändler oder senden Sie ihn zur Reparatur bitte direkt an den Viessmann-Service (Adresse siehe unten).

1) Signale zeigen falsche Signalbilder.

Mögliche Ursache: Multiplex-Stecker ist falsch am Multiplexer eingesteckt. Überprüfen Sie den Stecker. Die Markierung an Stecker und Multiplexer muss übereinstimmen.

Mögliche Ursache: Im Multiplexer ist ein anderer Signaltyp eingestellt. Melden Sie das Signal gemäß Multiplexer-Anleitung erneut an. Führen Sie eine erneute Signalerkennung durch.

6. Gewährleistung

Jedes Produkt wird vor seiner Auslieferung auf vollständige Funktion überprüft. Der Gewährleistungszeitraum beträgt 2 Jahre ab Kaufdatum. Tritt in dieser Zeit ein Fehler auf, setzen Sie sich bitte direkt mit **Viessmann** in Verbindung. Wird nach Überprüfung des Modells ein Herstell- oder Materialfehler festgestellt, wird Ihnen das Produkt kostenlos instand gesetzt.

Von der Gewährleistung ausgeschlossen sind Beschädigungen des Modells, die durch unsachgemäße Behandlung, Nichtbeachten der Bedienungsanleitung, nicht bestimmungsgemäßen Gebrauch, Überlastung, fehlerhafte Verdrahtung der Modellbahnanlage, eigenmächtigen Eingriff, bauliche Veränderungen, Gewalteinwirkung, Überhitzung u. ä. verursacht werden.

Jede Haftung für Schäden und Folgeschäden durch nicht bestimmungsgemäßen Gebrauch, Nichtbeachtung der Bedienungsanleitung, eigenmächtigen Eingriff, bauliche Veränderungen, Gewalteinwirkung, Überhitzung, Überlastung, Feuchtigkeitseinwirkung u. ä. ist ausgeschlossen.

Tip:

For the lengthening of the 4-pole line we offer our cable article number 5236, length 1 m.

5. Troubleshooting

Every **Viessmann**-product is manufactured under high high-class standards and checked before delivery. Nevertheless should there be a disturbance, check first power supply and the wiring.

If you cannot find the problem, bring the product packed in the original packaging incl. net part to your dealer or you send it directly to our customer service (address see below).

1) Signals show wrong signal pictures.

Possible cause: Multiplex plug is put wrong in the multiplexer. Check the plug. The mark on plug and multiplexer have to correspond.

Possible cause: In the multiplexer is another signal type adjusted. Announce the signal according to multiplexer instructions once more. Start again signal registration.

Abb. 6

Fig. 6



6. Warranty

Every product is fully tested before delivery. The warranty period is 2 years from the date of purchase. Should a failure occur during this period please contact your dealer or **Viessmann** directly. Should the inspection of the decoder indicate faulty material or workmanship then we will replace this decoder for free of charge.

Our warranty becomes null and void in case of damage caused by inappropriate use of the product, disregard of the instruction manual, abnormal operating conditions, overload, faulty wiring, unauthorized modifications, overheating, etc. **Viessmann** may not be held responsible for any damage or consequential loss or damage caused by inappropriate use of the product, disregard of the instruction manual, unauthorized modifications, abnormal operating conditions, overheating, over-

7. Technische Daten

Maße: 34 x 13 x 13 mm
Gewicht: je ?? g
Anschlüsse: je 1 Multiplex-Stecker
Temperatur / rel. Feuchtigkeit (Betrieb):
+8 - +35 °C / max. 85 % nicht betauend.
Temperatur / rel. Feuchtigkeit (Lagerung):
0 - 40 °C / max. 85 % nicht betauend.

7. Technical Data

Dimensions: 34 x 13 x 13 mm
Weight: each ?? g
Connectors: each 1 Multiplex plug
Temperature / rel. humidity (operation):
+8 - +35 °C / max. 85 % not condensed.
Temperature / rel. humidity (storage):
0 - 40 °C / max. 85 % not condensed.

Dekoartikel, kein Spielzeug! Nicht geeignet für Kinder unter 14 Jahren! Maßstabsgetreues Modell zur Dekoration einer Modell-Landschaft. Produkt kann Spitzen, Kanten und abbruchgefährdete Teile aufweisen. Verletzungsgefahr! Die Anschlussdrähte niemals in eine Steckdose einführen! Anleitung aufbewahren!

Decoration item, not a toy! Not suitable for children under 14 years! True to scale model for the decoration of a model landscape. This product can have peaks, edges and breakable parts. Risk of injury! Never put the connecting wires into a power socket! Keep these instructions!

Ce produit n'est pas un jouet. C'est un produit décor! Ne convient pas aux enfants de moins de 14 ans ! Modèle réduit fidèle à l'échelle pour la décoration d'un réseau. Le produit peut présenter des pointes, des arêtes et des pièces détachables. Risque de

blessure! Ne jamais introduire les fils d'alimentation dans une prise! Conservez ce mode d'emploi!

Decoratie artikel, geen speelgoed! Niet geschikt voor kinderen onder 14 jaar! Schaalmodel, bedoeld als decoratie model in een modellandschap. Kunnen er onderdelen met scherpe punten, zijkanten en ook breekbare onderdelen aanwezig zijn. Risico op verwonding! De aansluitdraden nooit in een wandcontactdoos steken! Gebruiksaanwijzing bewaren!

Articolo decorativo, non è un giocattolo! Non adatto a bambini al di sotto dei 14 anni! Modello in scala per la decorazione di un paesaggio per modellismo. Il prodotto può presentare punte, spigoli e parti che potrebbero staccarsi. Pericolo di lesioni! Non inserire mai i fili di collegamento in una presa! Conservare istruzioni per l'uso!

Artículo para decoración ¡No es un juguete! No recomendado para menores de 14 años! Este producto es un modelo en miniatura para decorar un paisaje en una maqueta. Los modelos pueden tener partes puntiagudas, cantos y piezas filigranas. Riesgo a lesionarse. ¡No introducir nunca los hilos de conexiones en un enchufe de la red eléctrica! Conserva las instrucciones de servicio!



Viessmann
Modellspielwaren GmbH
Am Bahnhof 1
D-35116 Hatzfeld
www.viessmann-modell.de



06/2013 Ho
Stand 02
Sach-Nr. 87383
Made in Europe