

Bedienungsanleitung

Operation Manual



viessmann

5021

Brandflackern

Blaze flickering



1. Wichtige Hinweise / <i>Important information</i>	2
2. Einleitung / <i>Introduction</i>	3
3. Anschluss / <i>Connection</i>	4
4. Einbau / <i>Mounting</i>	4
5. Technische Daten / <i>Technical data</i>	4

Technik und Preis
– einfach genial!

1. Wichtige Hinweise

Bitte lesen Sie vor der ersten Anwendung des Produktes bzw. dessen Einbau diese Bedienungsanleitung aufmerksam durch. Bewahren Sie diese auf, sie ist Teil des Produktes.

1.1 Sicherheitshinweise



Vorsicht:

Verletzungsgefahr!

Aufgrund der vorgesehenen Verwendung kann das Produkt Spitzen, Kanten und abbruchgefährdete Teile aufweisen. Für die Montage sind Werkzeuge nötig.

Stromschlaggefahr!

Die Anschlussdrähte niemals in eine Steckdose einführen! Verwendetes Versorgungsgerät (Transformator, Netzteil) regelmäßig auf Schäden überprüfen. Bei Schäden am Versorgungsgerät dieses keinesfalls benutzen!

Alle Anschluss- und Montagearbeiten nur bei abgeschalteter Betriebsspannung durchführen!

Ausschließlich nach VDE/EN-gefertigte Modellbahntransformatoren verwenden!

Stromquellen unbedingt so absichern, dass es bei einem Kurzschluss nicht zum Kabelbrand kommen kann.

1.2 Das Produkt richtig verwenden

Dieses Produkt ist bestimmt:

- Zum Einbau in Modelleisenbahnanlagen und Dioramen.
- Zum Anschluss an einen Modellbahntransformator (z. B. Art. 5200) bzw. an eine Modellbahnsteuerung mit zugelassener Betriebsspannung.
- Zum Betrieb in trockenen Räumen.

Jeder darüber hinausgehende Gebrauch gilt als nicht bestimmungsgemäß. Für daraus resultierenden Schäden haftet der Hersteller nicht.

1.3 Packungsinhalt überprüfen

Kontrollieren Sie den Lieferumfang auf Vollständigkeit:

- Brandflackern
- 2 gelbe Glühlampen mit Anschlusskabeln
- Rote Glühlampe mit Anschlusskabel
- 2 Schrauben
- 10 Stecker
- Anleitung

1. Important information

Please read this manual completely and attentively before using the product for the first time. Keep this manual. It is part of the product.

1.1 Safety instructions



Caution:

Risk of injury!

Due to the intended use, this product can have peaks, edges and breakable parts. Tools are required for installation.

Electrical hazard!

Never put the connecting wires into a power socket! Regularly examine the transformer for damage. In case of any damage, do not use the transformer.

Make sure that the power supply is switched off when you mount the device and connect the cables!

Only use VDE/EN tested special model train transformers for the power supply!

The power sources must be protected to avoid the risk of burning cables.

1.2 Using the product for its correct purpose

This product is intended:

- For installation in model train layouts and dioramas.
- For connection to an authorized model train transformer (e. g. item 5200) or a digital command station.
- For operation in dry rooms only.

Using the product for any other purpose is not approved and is considered inappropriate. The manufacturer is not responsible for any damage resulting from the improper use of this product.

1.3 Checking the package contents

Check the contents of the package for completeness:

- Blaze flickering
- 2 yellow bulbs with connection cables
- Red bulb with connection cable
- 2 screws
- 10 plugs
- Manual

2. Einleitung

Das Brandflackern Art. 5021 von Viessmann bietet einen noch nie da gewesenen realistischen Effekt eines lodernen Feuers. Bis zu sieben rot und gelb leuchtende Miniaturglühlampen flackern jeweils in unterschiedlichem Rhythmus, sodass dem Betrachter der täuschend echte Eindruck von brennendem Feuer suggeriert wird. Noch realistischer wird das Brandflackern durch eine stets brennende rote Glühlampe. Die Flackerintensität kann stufenlos dem persönlichen Geschmack und dem Anwendungsfall entsprechend eingestellt werden. Folgende Einsatzorte bieten sich an:

- brennende Häuser (z. B. die Bausätze von Vollmer oder Pola)
- Lagerfeuer (im Wald, am See usw.)
- Öfen (Schmelzöfen in Industrieanlagen oder sogar für den Backofen im weihnachtlichen Hexenhaus)

Im Lieferumfang enthalten sind zwei gelbe und eine rote Glühlampe. Ein Nachrüsten auf bis zu sieben flackernde Lampen ist durch die Artikel 3501 (gelb), 3502 (rot) und 3503 (klar) möglich.

2. Introduction

The blaze flickering item 5021 from Viessmann offers an unprecedented realistic effect of a blazing fire. Up to seven red and yellow miniature lamps are flickering in different rhythms, suggesting the observer a striking real impression of burning fire. The electronic fire becomes even more realistic by a constantly burning red lamp. The flickering intensity is infinitely variable and can be adjusted to your own taste and to the requirements of the application. Below you will find some typical applications:

- burning houses (e. g.: Kits from Vollmer or Pola)
- camp fires (in the forrest, at the lake)
- stoves, furnaces or an oven in the Christmas witch house)

The delivery contains two yellow and one red miniature lamps. You can upgrade the kit to a total of 7 flickering lights with items 3501 (yellow), 3502 (red) and 3503 (clear).

Abb. 1

Fig. 1

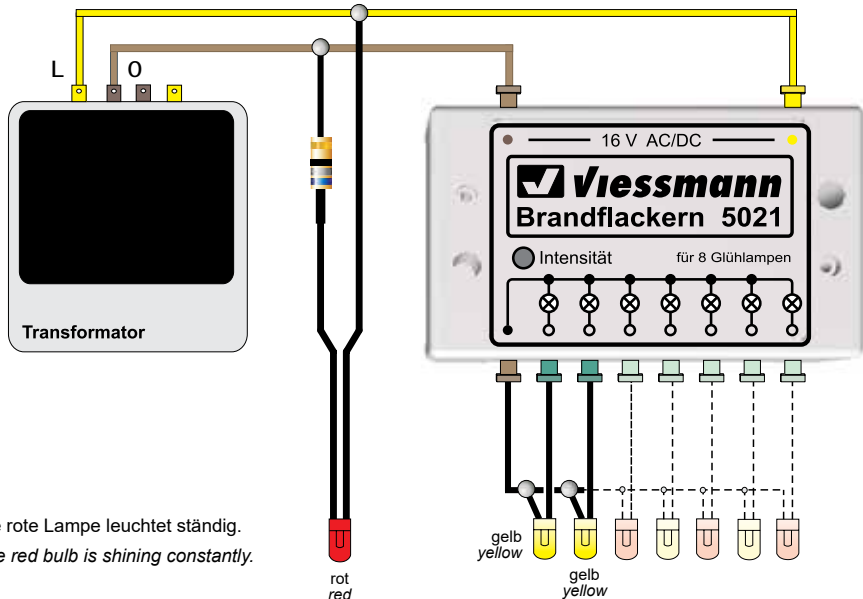

3. Anschluss

Der richtige Anschluss des Brandflackerns Art. 5021 ist in Abb. 1 dargestellt. Die Stromversorgung erfolgt mit Hilfe von Steckern über die beiden oberen Anschlüsse des Moduls (braun und gelb). Die Glühlampen werden ebenfalls mit Hilfe der beiliegenden Stecker mit dem Modul verbunden. Hierbei erhält jeweils ein Draht jeder angeschlossenen Lampe einen grünen Stecker und wird am Modul an den mit schwarzen Ringen gekennzeichneten Buchsen befestigt. Die zweiten Kabel der Lampen werden alle miteinander verbunden und gemeinsam mit einem braunen Stecker in die mit einem schwarzen Punkt markierte Buchse des Moduls eingesteckt.

4. Einbau

Die Befestigung des Bausteins erfolgt mit den beiliegenden Schrauben.

5. Technische Daten

Betriebsspannung:	16 V AC~/DC=
Glühlampen	12V / 50mA

3. Connection

The correct connection of the blaze flickering item 5021 is shown in fig. 1. The unit is powered by Viessmann plugs to two upper sockets connectors of the module (brown and yellow). One cable of each lamp has to be connected to the module with green Viessmann plugs. The other cable has to be connected to the left socket of the module (marked with a black point). Here you can use the brown plug.

4. Mounting

Fasten the item 5021 with the enclosed screws.

5. Technical data

Operating voltage:	16 V AC~/DC=
Bulbs	12V / 50mA



Entsorgen Sie dieses Produkt nicht über den (unsortierten) Hausmüll, sondern führen Sie es der Wiederverwertung zu.

Do not dispose of this product through (unsorted) domestic waste, supply it to recycling instead.

Änderungen vorbehalten. Keine Haftung für Druckfehler und Irrtümer.

Die aktuelle Version der Anleitung finden Sie auf der Viessmann Homepage unter der Artikelnummer.

Subject to change without prior notice. No liability for mistakes and printing errors.

You will find the latest version of the manual on the Viessmann website using the item-No.

(DE) **Modellbauartikel**, kein Spielzeug! Nicht geeignet für Kinder unter 14 Jahren! Anleitung aufbewahren!

(EN) **Model building item**, not a toy! Not suitable for children under the age of 14 years! Keep these instructions!

(FR) **Ce n'est pas un jouet**. Ne convient pas aux enfants de moins de 14 ans ! C'est un produit décor! Conservez cette notice d'instructions!

(PT) **Não é um brinquedo!** Não aconselhável para menores de 14 anos. Conservar a embalagem.

(NL) **Modelbouwartikel**, geen speelgoed! Niet geschikt voor kinderen onder 14 jaar! Gebruiksaanwijzing bewaren!

(IT) **Articolo di modellismo**, non è un giocattolo! Non adatto a bambini al di sotto dei 14 anni! Conservare istruzioni per l'uso!

(ES) **Artículo para modelismo** ¡No es un juguete! No recomendado para menores de 14 años! Conserva las instrucciones de servicio!



Viessmann
Modelltechnik GmbH

Bahnhofstraße 2a
D - 35116 Hatzfeld-Reddighausen
www.viessmann-modell.de



Made in Europe

98489
Stand 02/sw
04/2018
Ho/Kf