

# Gebrauchsanleitung

## Manual



**viessmann**

## Blinklicht- Überwachungssignal

### *Indicator Light Observation Signal*

**H0: 5061, 5062**

1. Wichtige Hinweise .....	2
2. Einleitung .....	2
3. Funktionskontrolle .....	3
4. Montage .....	3
5. Anschluss .....	4
6. Technische Daten .....	4

#### **Achtung:**

Schließen Sie dieses Signal ausschließlich an ein geeignetes Blinkgerät (z. B. 5065) an!

1. <i>Important Information</i> .....	2
2. <i>Introduction</i> .....	2
3. <i>Functional Test</i> .....	3
4. <i>Mounting</i> .....	3
5. <i>Connections</i> .....	4
6. <i>Technical Data</i> .....	4

#### **Attention:**

Connect this signal exclusively to a blinking module (e. g. 5065)!



**Technik und Preis  
– einfach genial!**

DE

## 1. Wichtige Hinweise

Lesen Sie vor der ersten Benutzung des Produktes bzw. dessen Einbau diese Anleitung komplett und aufmerksam durch. Bewahren Sie diese Anleitung auf. Sie ist Teil des Produktes.

### Das Produkt richtig verwenden

Das Produkt darf ausschließlich dieser Anleitung gemäß verwendet werden. Dieses Signalmodell ist bestimmt

- zum Einbau in Modelleisenbahnanlagen,
- zum Betrieb an einem zugelassenen Modellbahntransformator bzw. an einer damit versorgten elektrischen Steuerung,
- zum Betrieb in trockenen Räumen.

Jeder darüber hinausgehende Gebrauch gilt als nicht bestimmungsgemäß. Für daraus resultierende Schäden haftet der Hersteller nicht.

## 2. Einleitung

### Vorbild / Aufstellung

Das Blinklicht-Überwachungssignal wird beim Vorbild zur Überwachung von Bahnübergängen mit Blinklicht (mit und ohne Halbschranken) verwendet, wenn dieser Bahnübergang durch den fahrenden Zug eingeschaltet wird. Dabei zeigt das obere Blinklicht dem Lokführer an, dass die eingeschaltete Bahnübergangssicherung einwandfrei funktioniert. Blinkt das obere Licht nicht, muss der Zug vor dem Übergang halten und dieser erst durch das Zugpersonal gesichert werden, bevor der Zug weiterfahren darf.

Das untere gelbe Licht ist als Kennlicht des Signals immer eingeschaltet. Bei der modernen Version (5062), die seit 1986 eingesetzt wird, ist dieses gelbe Licht durch einen gelben Aufdruck ersetzt worden. Das Signal steht im Bremswegabstand vor dem eigentlichen Bahnübergang. Es wird bei Nebenbahnen mit Geschwindigkeiten bis 100 km/h verwendet.

### Modell

Das **Viessmann**-Blinklicht-Überwachungssignal gewährleistet einen vorbildgerechten Einsatz auf der Modellbahn, da alle Funktionen vorhanden sind. Hierzu ist das Signal mit einer ständig leuchtenden gelben LED als Kennlicht (5061) bzw. einem gelben Aufdruck (5062) im unteren Teil des Mastschirmes ausgestattet. Im oberen Teil befindet sich eine weiße LED, die über das Blinkge-

EN

## 1. Important Information

Please read this manual prior to first use of the product resp. its installation! Keep this manual. It is part of the product.

### Using the product for its correct purpose

This product must only be used as required in this manual. This model of a signal is intended

- for installation in model railroad layouts,
- for connection to an authorized model railroad transformer or an electrical control system connected to one,
- for operation in a dry area.

Using the product for any other purpose is not approved and is considered incorrect.

The manufacturer cannot be held responsible for any damage resulting from the improper use of this product.

## 2. Introduction

### Prototype / Set-up

The indicator light observation signal is used for observing level crossings with indicators (with and without half level crossing barriers) if it is switched on by the train. The indicating light shows the engine driver that the level crossing barrier is working. If the light is not indicating, the train has to stop in front of the level crossing. After the train personnel has saved the level crossing, the train is allowed to start again.

The lower yellow light is always on. For the modern version (5062), which is used since 1986, the yellow light has been replaced by a yellow imprint. The indicator observation signal is placed in braking distance in front of the level crossing.

It is used on branch lines with maximum speeds of 100 km/h.

### Model

The **Viessmann** Indicator Light Observation Signal can show all aspects, which ensures a realistic use on your layout. For that the signal is equipped with a permanent burning yellow LED as identity light (5061) or a yellow imprint (5062) on the lower side of the signal head.

On the upper side of the signal has a LED, which can be connected to the indication modul 5065 of the level crossing.

rät 5065 des zu überwachenden Bahnüberganges (Andreaskreuz) angeschlossen wird.

Ein vorbildgerechter Abstand zwischen Signal und Bahnübergang beträgt etwa zwei Loklängen.

*So you can choose a distance from the signal to the level crossing of two locomotive lengths.*

### **Viessmann Signalbuch 5299**

Mehr Informationen zur Aufstellung von Signalen und zu den vielfältigen Anschluss- und Verwendungsmöglichkeiten der **Viessmann** Signale finden Sie im **Viessmann** Signalbuch (Artikelnr. 5299).

### **Viessmann signal book 5299**

*You will find much more informations about the positioning of signals and about the varied possibilities of the signals in the **Viessmann** Signalbuch (#5299). Only available in german language.*

## **3. Funktionskontrolle**

Prüfen Sie vor dem Einbau des Signals die Funktion, indem Sie das Blinklicht-Überwachungssignal probeweise entsprechend Abbildung 2 an dem Blinkgerät 5065 anschließen.

## **3. Functional Test**

*Please test the function of the signal before mounting. For that connect the indicator light observation signal to the indicator modul 5065 like it is shown in figure 2.*

## **4. Montage**

1. Bohren Sie an der Montagestelle ein Loch mit 5,5 mm Durchmesser.
2. Führen Sie die Anschlusskabel mit dem Stecker von oben durch das Montageloch und stecken Sie dann das Signal mit dem Patentsteckfuß hinein.

## **4. Mounting**

- 1) Drill a hole with 5.5 mm diameter at the mounting place.
- 2) The signal's connection wire with the plug has to be inserted into the hole first. After that put the signal with the patented **Viessmann**-socket into that hole.

**Abb. 1**

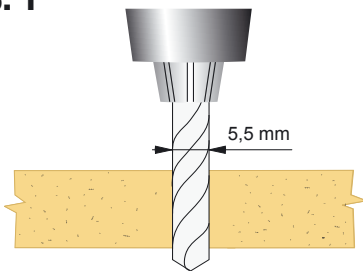

**Fig. 1**

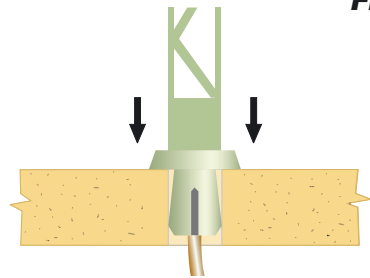

## **5. Anschluss**

### **Achtung:**

Alle Anschluss- und Montagearbeiten dürfen nur bei abgeschalteter Betriebsspannung durchgeführt werden!

Verwenden Sie nur nach VDE/EN-gefertigte Modellbahntransformatoren!

Sichern Sie die Stromquellen unbedingt so ab, dass es bei einem Kurzschluss nicht zum Kabelbrand kommen kann.

## **5. Connections**

### **Attention:**

Make sure that the power supply is switched off when you mount the device and connect the wires!

Only use VDE/EN tested special model train transformers for the power supply!

The power sources must be protected to prevent the risk of burning wires.

## Die Betriebsspannung beträgt 16 V ~ .

Entfernen Sie keinesfalls die Widerstände sowie die Diode (5061).

Schließen Sie das Blinklicht-Überwachungssignal gemäß der unten gezeigten Abbildung 2 an.

## The operating voltage is 16 V AC.

Never cut off the resistors or the diode (5061).

Now make the electrical connection of the Indicator Light Observation Signal as per figure 2.

Abb. 2

Fig. 2

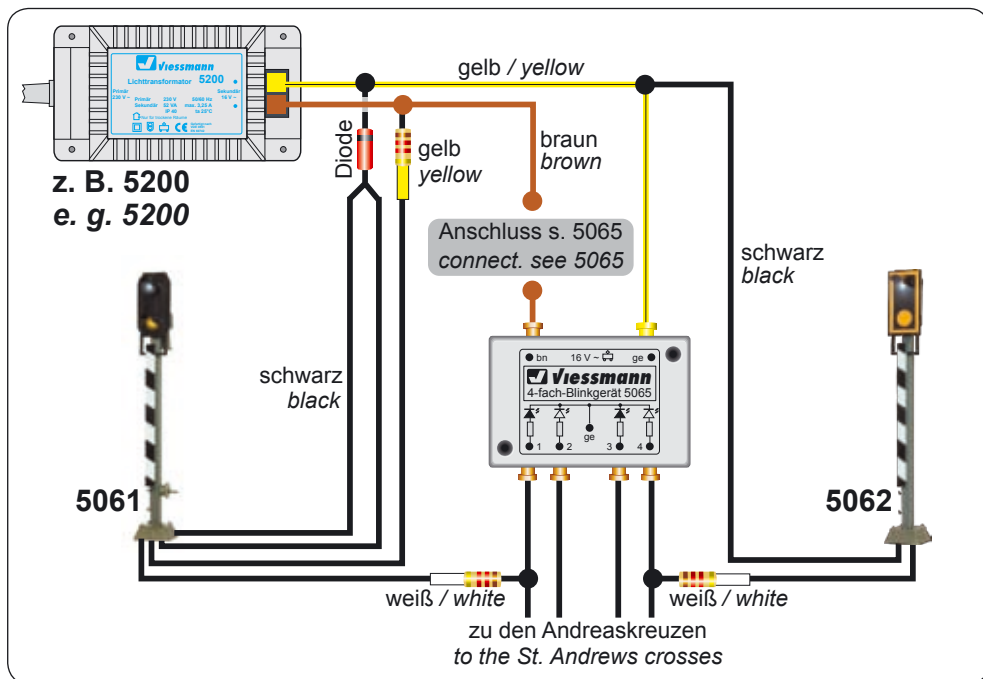

## 6. Technische Daten

Höhe:	56 mm
Anschluss:	an Blinkmodul 5065!
Stromversorgung:	16 V ~

## 6. Technical Data

Height:	56 mm
Connection:	to blinking module 5065!
Power Supply:	16 V AC

Dieses Produkt ist kein Spielzeug. Nicht geeignet für Kinder unter 14 Jahren! Anleitung aufbewahren!

This product is not a toy. Not suitable for children under 14 years! Keep these instructions!

Ce produit n'est pas un jouet. Ne convient pas aux enfants de moins de 14 ans ! Conservez ce mode d'emploi !

Dit produkt is geen speelgoed. Niet geschikt voor kinderen onder 14 jaar! Gebruiksaanwijzing bewaren!

Questo prodotto non è un giocattolo. Non adatto a bambini al di sotto dei 14 anni! Conservare istruzioni per l'uso!

Esto no es un juguete. No recomendado para menores de 14 años! Conserva las instrucciones de servicio!



**Viessmann**  
Modellspielwaren GmbH  
Am Bahnhof 1  
D-35116 Hatzfeld  
[www.viessmann-modell.de](http://www.viessmann-modell.de)



gemäß EG-  
Richtlinie  
89/336/EWG

02/2009 Ko  
Stand 04  
Sach-Nr. 98796  
Made in Europe