

Notizen:

Das Modell ist werkseitig mit einem Pufferkondensator ausgestattet. Die Kapazität des Kondensators richtet sich nach den jeweiligen Vorgaben des verwendeten Decoders. Wenden Sie sich deshalb bitte bei Anfragen zu möglichen Pufferkondensatoren an den jeweiligen Decoderhersteller.

The model is equipped with a buffer condenser at the factory. The capacity of the condenser depends on the respective requirements of the applied decoder. For requests about suitable buffer condensers please contact the respective decoder manufacturer.

Le modèle est équipé en usine d'un condensateur de protection. La capacité du condensateur varie alors selon les préconisations du fabricant du décodeur utilisé. En cas de questions concernant ce condensateur de protection veuillez vous adresser au fabricant du décodeur utilisé.

Het model is af fabriek uitgerust met een buffercondensator. De capaciteit van de condensator is afhankelijk van de specificaties van de gebruikte decoder. U dient zich daarom tot de fabrikant van de decoder te wenden met betrekking tot de mogelijke buffercondensatoren.

BEDIENUNGSANLEITUNG ELEKTROLOKOMOTIVE E17

Instruction sheet for Electric Locomotive E17



PluX22

0-12 V
 0-16 V

51490 Gleichstrom DC
 # 51491 Wechselstrom AC

Für digitalen Betrieb des Modells ist ein geeigneter Decoder nachzurüsten!

Wichtige Informationen sind in der Verpackung und in der Anleitung enthalten. Bitte bewahren Sie diese auf.

Lok von Grundplatte abheben / Lifting the loco from the base plate
Soulèvement de la locomotive de la plaque de base / Loc van de bodemplaat afnemen

* Werkzeug liegt unter der Grundplatte!
Tool lies under the base plate!
L'outil se trouve sous la plaque de base!
Het gereedschap ligt onder de bodemplaat!

Gehäusedemontage / Body disassembly
Démontage de la caisse / Demontage behuizing

Vorbaudemontage / Front assembly
Démontage de front / Demontage frontale

Decodereinbau / Installing Decoder
Installation du décodeur / Inbouw decoder

In DC Version nicht enthalten! /
Not included in DC version! /
Non compris dans la version 2 rails DC! /
Bij de DC versie niet inbegrepen!

PIKO # 56500

* Bitte Brückenstecker aufbewahren!
Please save the DC Bridge!
Conservez l'interface digitale!
De brugstecker s.v.p. bewaren!

Leiterplatte + Motor ausbauen / Remove main board+motor
Démontez la carte de circuit imprimé + moteur / Hoofdprintplaat + motor demonteren

Nur in AC Version! /
Only in AC version! /
Seulement en AC version! /
Uitsluitend in AC versie!



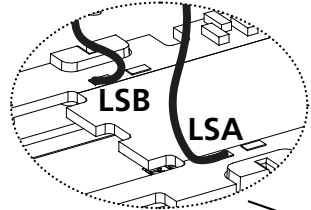

Kabel von Lautsprecher auf Leiterplatte anlöten! /
Solder cables of speakers on mainboard on! /
Souder les câbles du haut parleur au circuit imprimé /
Kabel van de luidspreker op de printplaat solderen!

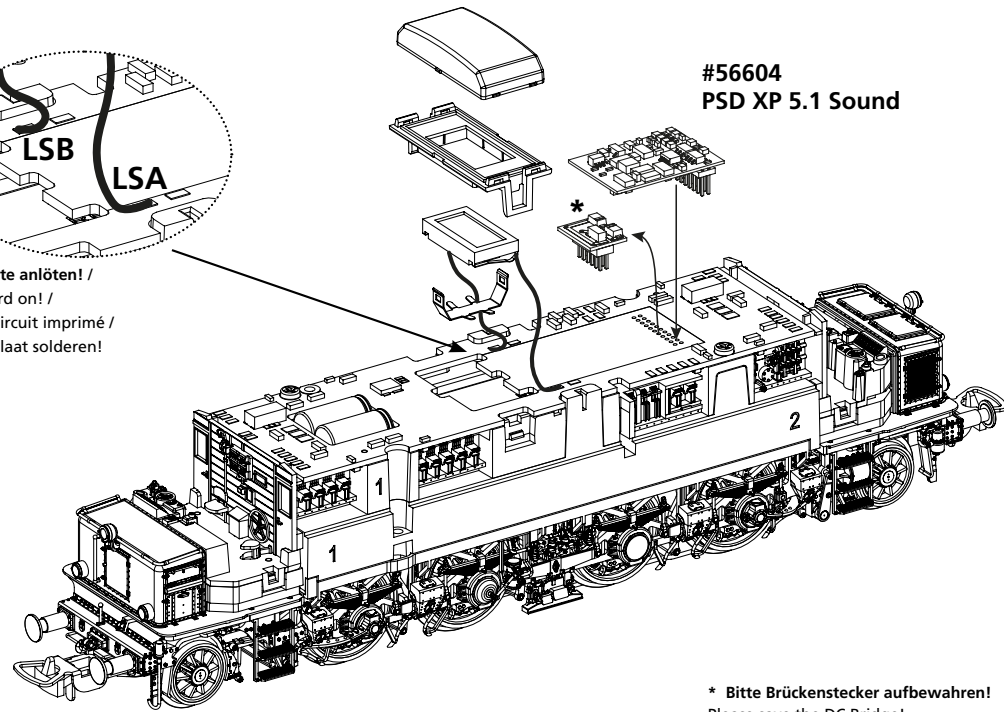

#56604
PSD XP 5.1 Sound

* Bitte Brückenstecker aufbewahren!
Please save the DC Bridge!
Conservez l'interface digitale!
De brugstekker s.v.p. bewaren!

Vorläuferdemontage / Precursor disassembly
Démontage du précurseur / Fore-runner demontage

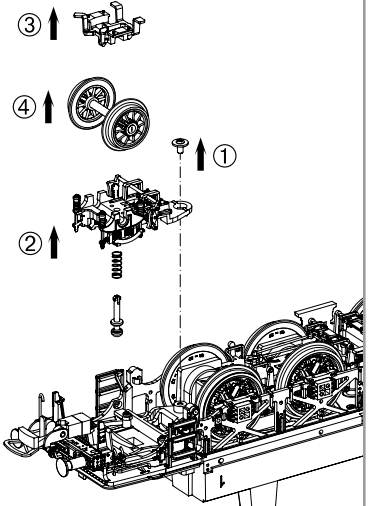

Radsatzdemontage / Wheelset disassembly
Démontage des roues / Demontage wielstel

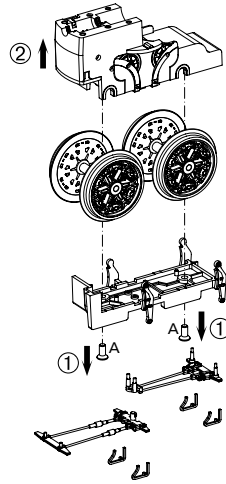

zu verwendende Schraubendreherarten /
Types of screwdrivers to use /
Types de tournevis à utiliser /
Soorten schroevendraaiers om te gebruiken

A = PH0
B = PH00
C = PH000

Zurüstbauteile nur für Vitrinenmodelle:
Extensions only for display case models /
Détailage pour modèle de vitrine /
Deze los meegeleverde onderdelen zijn uitsluitend voor vitrinemodellen!

Zurüstbauteile nur für Vitrinenmodelle:
Extensions only for display case models /
Détailage pour modèle de vitrine /
Deze los meegeleverde onderdelen zijn uitsluitend voor vitrinemodellen!

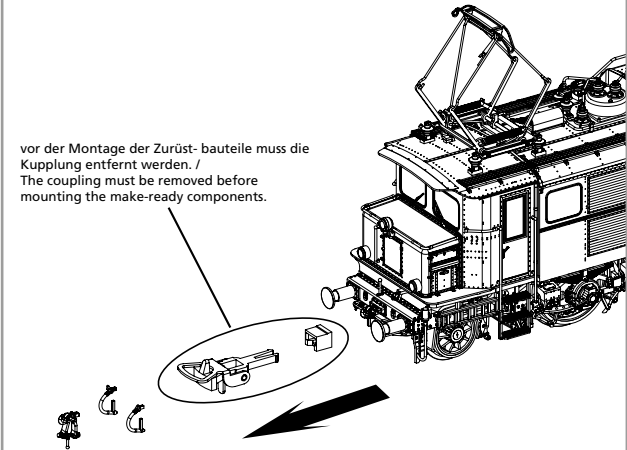

Zurüstbauteile nur für Vitrinenmodelle:
Extensions only for display case models /
Détailage pour modèle de vitrine /
Deze los meegeleverde onderdelen zijn uitsluitend voor vitrinemodellen!

Zurüstbauteile nur für Vitrinenmodelle:
Extensions only for display case models /
Détailage pour modèle de vitrine /
Deze los meegeleverde onderdelen zijn uitsluitend voor vitrinemodellen!

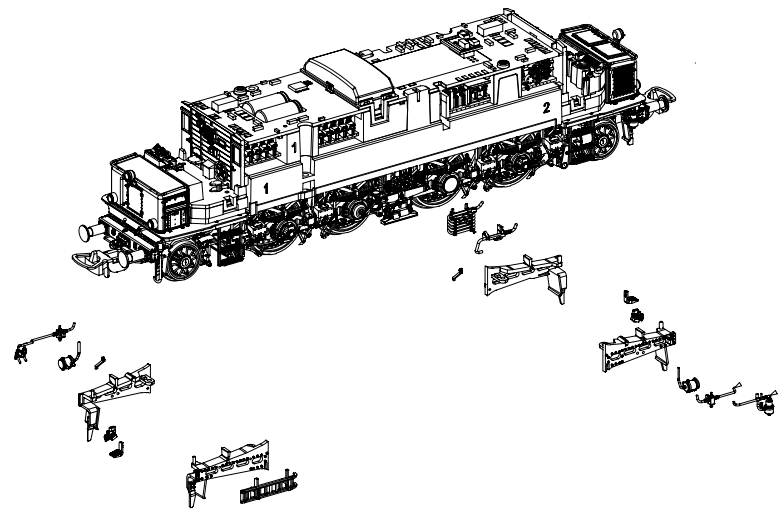

ERSATZTEILE ELEKTROLOKOMOTIVE E17

Spare parts for Electric Locomotive E17

Bei Ersatzteilanforderung bitte immer die vollständige Ersatzteil-Nr. angeben • Please order the wanted spare part with the complete spare part item number.

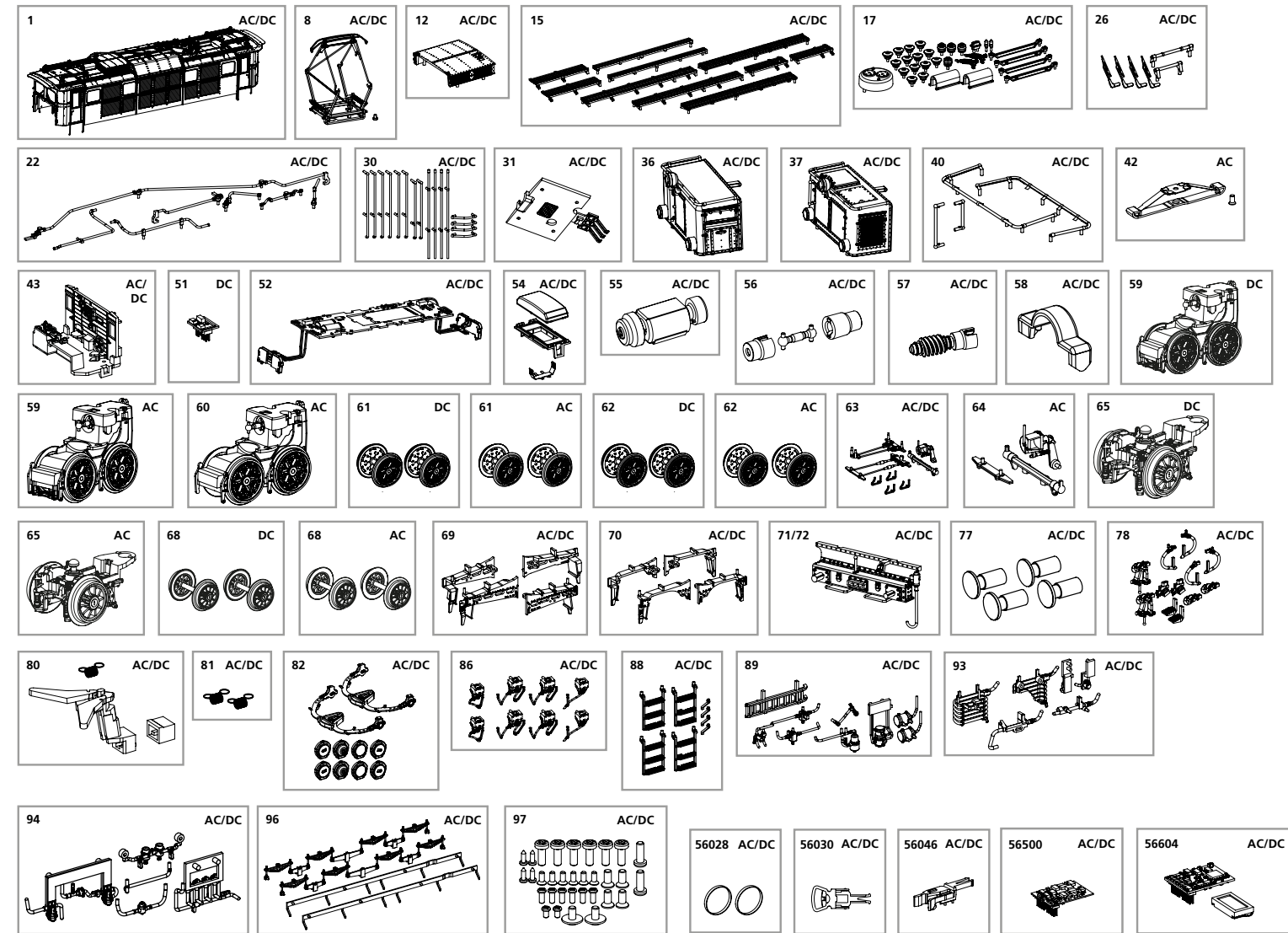

Bezeichnung / Description	ET-Nr. / spare part N°	PG*
Gehäuse / Body	51490-01	17
Stromabnehmer DBS 54 / Current collector DBS 54	51490-08	12
Dachlüfterkasten / Roof ventilator box	51490-12	7
Dachlaufstege / Roof tracks	51490-15	9
Isolatoren / Insulators	51490-17	11
Dachleitungen / Roof cables	51490-22	9
Handgriffe Dach, Wischer / Handrails roof, wiper	51490-26	10
Handstangen, Regenleitung / Handrails, rain pipe	51490-30	10
Beleuchtungsplatine / Lighting PCB	51490-31	11
Vorbau vorn / Front rack	51490-36	11
Vorbau hinten / Rear rack	51490-37	11
Handgriffe Hauben / Handles covers	51490-40	8
Führerstand / Driver cab	51490-43	9
Hauptplatine mit Beleuchtungsplatinen und Kabel / Main PCB with lighting boards and cables	51490-52	18
Halterung Lautsprecher / Loudspeaker holder	51490-54	8
Motor komplett / Motor complete	51490-55	14
Kardanwelle und Buchsen / Propshaft and bushings	51490-56	7
Schneckenachse / Screw axle	51490-57	9
Halter Getriebe / Holder Gearbox	51490-58	6
Bremsgestänge, Fangeisen / Brake rods, brake catches	51490-63	9
Rahmenelemente geschlossen / Frame elements closed	51490-69	7
Rahmenelemente offen / Frame elements open	51490-70	7
Pufferbohle / Buffer board	51490-71	9
Pufferbohle / Buffer board	51490-72	9
Puffer (4 Stück) / Buffer (set of 4)	51490-77	6
Heizungsdose, Kuppelhaken, Bremsleitung, Auftritt Pufferbohle / heating box, coupling plug, brake line, step buffer board	51490-78	8
Kupplungsschacht, Feder / Coupling shaft, spring	51490-80	8
Kupplungsfeder (2 Stück) / Coupling spring (set of 2)	51490-81	7
Achslagerdeckel, Achsabdeckung / axle bearing cover, axle cover	51490-82	9
Sandkästen / Sandboxes	51490-86	9
Treppe mit Halter / Stairs with holder	51490-88	9
Kessel, Schmierpumpe, Ventil / Boiler, greasing pump, valve	51490-89	9
Kühler, Steckdose / radiator, socket	51490-93	9
Leitungen, Ventile / pipes, valves	51490-94	8
Feder, Rippe seitlich / Spring, rib side	51490-96	7
Schrauben (32-tlg.) / Screws (32 pcs.)	51490-97	7

Bezeichnung / Description	ET-Nr. / spare part N°	PG*
ET aus unserem Standard-Programm / Spare parts standard range		
Haftreifen (10 Stck.) / Friction tyres (set of 10)	56028	
Kupplung (2 Stck.) / Coupling, complete (set of 2)	56030	
H0 PIKO Kurzkupplung (4 Stück) / H0 PIKO short Coupling (set of 4)	56046	
PIKO SmartDecoder XP 5.1 PluX22 / PIKO SmartDecoder XP 5.1 PluX22	56500	
PIKO SmartDecoder XP 5.1 Sound / PIKO SmartDecoder XP 5.1 Sound	56604	
nur für DC-Version / only for DC version		
Brückenstecker / DC bridge	59740-51	8
Getriebebox / Gearbox	51490-59	15
Radsatz (2 Stück) / Wheelset (2 pcs.)	51490-61	11
Radsatz mit Haftreifen (2 Stück) / Wheelset w friction tyres (2 pcs.)	51490-62	12
Vorläufer / Precursor	51490-65	12
Vorläufer Radsatz (2 Stück) / Precursor wheel set (2 pieces)	51490-68	9
nur für AC-Version / only for AC version		
Wechselstromschleifer + Schraube / Slider w screw	59380-42	10
Getriebebox / Gearbox	51491-59	15
Getriebebox für Schleifer / Gearbox	51491-60	15
Radsatz (2 Stück) / Wheelset (2 pcs.)	51491-61	11
Radsatz mit Haftreifen (2 Stück) / Wheelset w friction tyres (2 pcs.)	51491-62	12
Bremsgestänge (AC Schleifer) / Brake linkage (AC slider)	51491-64	8
Vorläufer / Precursor	51491-65	12
Vorläufer Radsatz (2 Stück) / Precursor wheel set (2 pieces)	51491-68	9

*Preisgruppe *price category