

Am Fahrzeugboden eine ebene Klebefläche schaffen. Bei manchen Fahrzeugtypen (meist Drehgestellfahrzeuge) kann es notwendig sein, den Fahrzeugboden entsprechend auszusägen. Die Kulissenmechanik, auf dem Fahrzeugboden bzw. Chassis bzw. Beschwerung mit einem handelsüblichen 2-Komponenten-Kleber (z. B. UHU-plus Sofortfest) befestigen.

Create a smooth adhesive surface on the floor of the vehicle, with many types of vehicle (mostly pivoted bogie vehicles) it may be required to saw out the floor of the vehicle accordingly. Attach the gateshift to the vehicle floor or the chassis or the weighting element using a commercially available 2-part glue (i. e. UHU-plus Sofortfest).

Se créer une surface plane sur le fond du véhicule. Dans de nombreux cas (le plus souvent pour les véhicules à bogies), il sera nécessaire de découper le fond de la voiture. Fixez ensuite, avec une colle à deux composants (p.ex: UHU-plus Sofortfest), le mécanisme sur le fond de caisse ou le châssis.

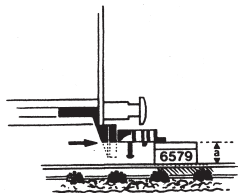

Mit der Einstell-Lehre 6579 genaue Kupplungshöhe einstellen. Den Aufnahmesteg für den PROFI-Kupplungskopf 6570 an der Kulissenmechanik kürzen, so dass ein Entkuppeln über einem Entkuppelungsgleis möglich ist.

Set the clutch height precisely using setting gauge 6579. Shorten the receptacle frame for the PROFI coupling head 6570 on the gateshift so that it is possible to uncouple via an uncoupling track.

Ajuster l'attelage à la bonne hauteur au moyen du calibre 6579. Raccourcir l'entretoise où se monte l'attelage 6570 afin d'assurer le détachement du véhicule sur une voie de découplément.

Nach erfolgtem Einbau bitte überprüfen, ob die volle Funktionsfähigkeit der Kurzkupplung gewährleistet ist. Falls nötig, müssen störende Teile am Fahrzeug entfernt werden.

After installation please check whether the full functioning capacity of the close coupling unit is guaranteed. If necessary, interfering parts of the vehicle must be removed.

Arrivé à ce stade final, contrôlez une dernière fois le libre mouvement des mécanismes. Éliminez, le cas échéant, les petits obstacles gênant le bon fonctionnement des ensembles.

# FLEISCHMANN

## Kurzkupplungs-Nachrüstset 6574

Close coupling additional pack

Kit d'équipement d'attelage court



4 005575 065740



## FLEISCHMANN

Modelleisenbahn GmbH  
Plainbachstraße 4  
A - 5101 Bergheim



Modelleisenbahn GmbH  
A-5101 Bergheim



Tel.: 00800 5762 6000 AT/D/CH  
(kostenlos / free of charge / gratuit)

International: +43 820 200 668  
(zum Ortstarif aus dem Festnetz; Mobilfunk max. 0,42€ pro Minute inkl. MwSt. / local tariff for landline, mobile phone max. 0,42€/min. incl. VAT / prix d'une communication locale depuis du téléphone fixe, téléphone mobile maximum 0,42€ par minute TTC)

II/2020

www.fleischmann.de 75/0103-6574

Zum nachträglichen Einbau von Fahrzeugen ohne Kulissenmechanik auf Kulissenmechanik  für echten Kurzkupplungsbetrieb. Im Lieferumfang enthalten: 2 Kulissenmechaniken und 2 PROFI-Kupplungsköpfe 6570 (höhenverstellbar)

**Vorbemerkung:** Wer den Kurzkupplungs-Nachrüstset einbauen möchte, sollte über ein wenig handwerkliches Geschick verfügen. Grundsätzlich sollte man anhand des benötigten Einbauraumes prüfen, ob sich der Nachrüstset überhaupt einbauen lässt. Weder die Funktion von Achsen und Drehgestellen noch die des eingebauten Nachrüstsetes darf behindert werden.

For the retrospective conversion of vehicles without gateshift to gateshift  for genuine close-coupling operation. Included in the scope of delivery: 2 gateshifts and 2 PROFI coupler heads 9570 (height adjustable).

**Preliminary remark:** Anyone wishing to install in the close-coupling retrofit set should a certain amount of manual skill. First of all, one should check whether the requisite installation space is available for the retrofit set. Neither the function of the axex and bogies, nor that of the built-in retrofit set may be interfered with.

Pour équiper ultérieurement des véhicules non pourvus de mécanismes coulissants  afin de les obtenir avec l'authentique attelages court. Il contient: deux mécanismes coulissant et deux têtes d'attelages PROFI 6570 (réglables en hauteur).

**Remarque préalable:** Le montage de mécanisme coulissants sur des véhicules non pourvus requiert de la part du modéliste un rien d'habileté dans l'art du bricolage. Principalement, il faudra s'assurer qu'il y a suffisamment de place pour le montage des mécanismes, et que le mouvement des essieux et des bogies ne soit pas entravé et reste parfait après l'adaption.

**Einbau:** Zum Einbau benötigen Sie die Abstandslehre 6578 und die Einstell-Lehre 6579.

**Installation:** For installation you require spacing gauge 6578 and the setting gauge 6579.

**Montage:** Pour le montage, il vous faut disposer du calibre de positionnement 6578. et du calibre de réglage en hauteur 6579.

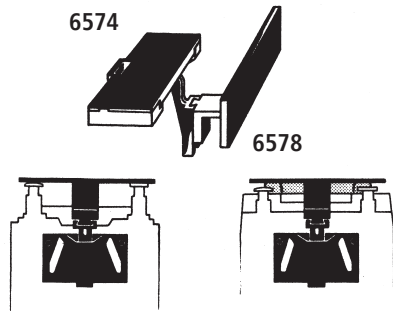

Vorhandene Kupplung zusammen mit der Kupplungsbefestigung (Kupplungskammer oder ähnliches) entfernen.

Abstandslehre auf Kulissenmechanik aufstecken und entsprechend Abbildung an die Puffer- bzw. den Faltenbalg oder Gummiwulst anlegen.

Remove the existing coupling together with the coupling mounting (coupling socket or similar).

Mount the spacing gauge on the gateshift and, as per the diagram, place against the buffer or the concertina walls or the pneumatically sprung rubber connection.

Enlever l'attelage existant avec son système de support (boîtier ou équivalent).

Placer le calibre de positionnement sur le mécanisme et présenter l'ensemble, conformément à la figure, contre les butoirs, les soufflets de passage ou les bourrelets en caoutchouc selon les cas.

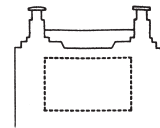

Am Wagenboden Umriss der Kulissenmechanik markieren.

Mark the contours of the gateshift on the floor of the car.

Dessinez le pourtour du mécanisme sur le fond du châssis.

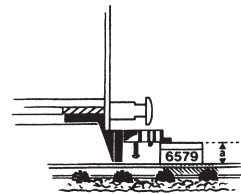

Einbauhöhe **a** der Kulissenmechanik entsprechend Abbildung überprüfen. Dazu den PROFI-Kupplungskopf 6570 auf die Kulissenmechanik aufstecken und Kupplungshöhe mit der Einstell-Lehr 6579 grob überprüfen (Fehleinstellung wird später vorgenommen).

Check the installation height **a** of the gateshift as per the diagram. To do this attach the PROFI coupling head 6570 to the gateshift and roughly check the height of the clutch using setting gauge 6579 (fine setting is effected later on).

Vérifiez la hauteur **a** du mécanisme d'après la figure. Pour ce faire, monter la tête d'attelage PROFI 6570 sur le mécanisme, et ajuster approximativement la hauteur de l'attelage au moyen du calibre 6579 (le réglage fin se faisant par après).