

14

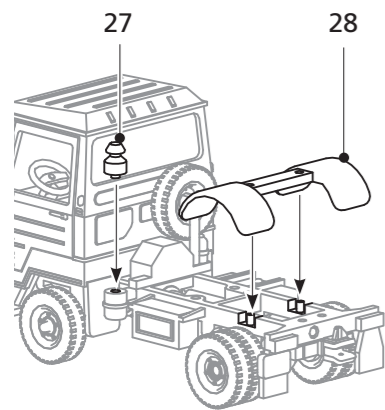

15

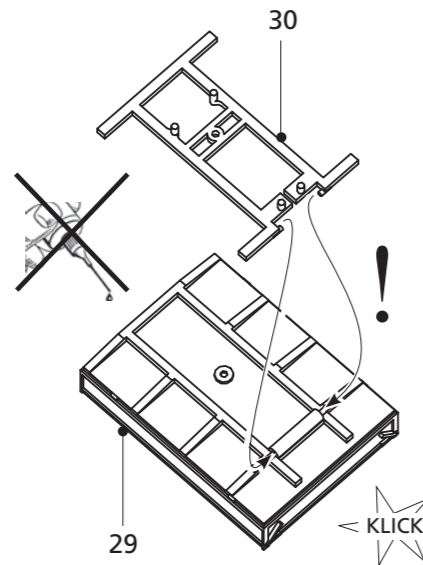

16

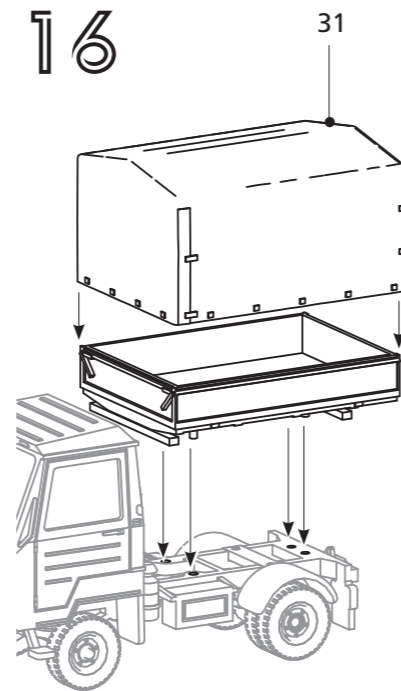

17

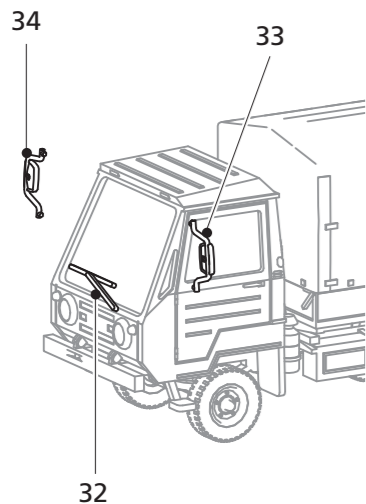

18

Variante B
Fahrerhaus gekippt

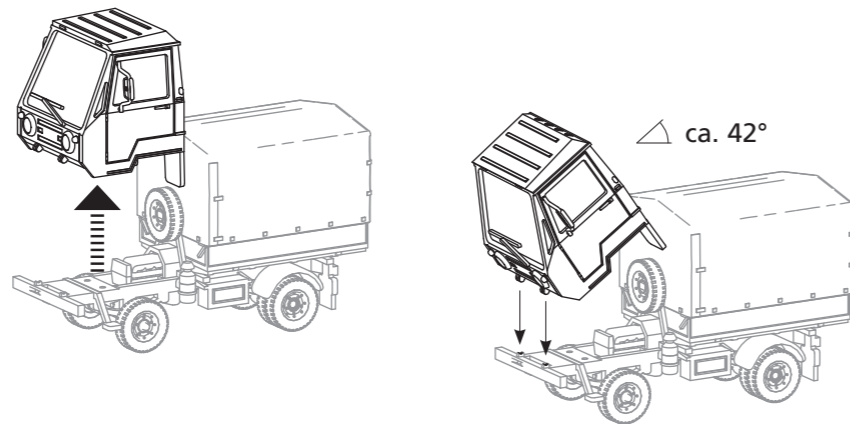

19

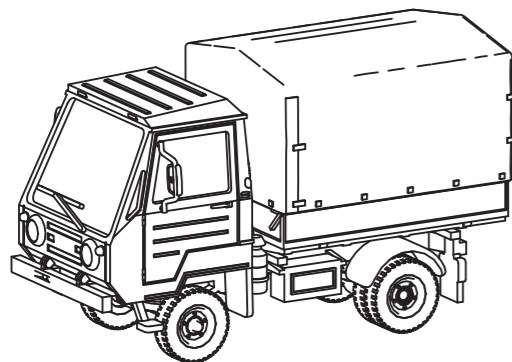

Variante A

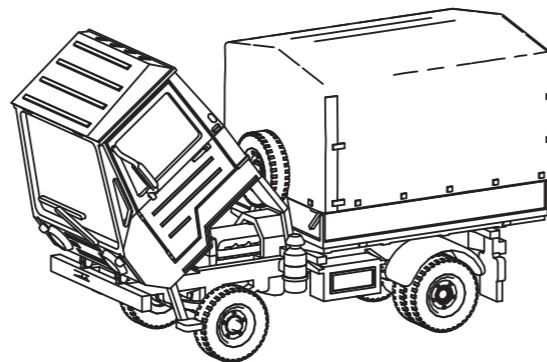

Variante B

mini car

Multicar M25 IFA
66 005/1 BAUSATZ

H0
Maßstab 1:87



Vorderseite Multicar M25 IFA



Rückseite Multicar M25 IFA

Im Herbst 1978 wird der neue Multicar 25 auf der Leipziger Messe vorgestellt und dort mehrfach ausgezeichnet, sowohl für das Gesamtkonzept, als auch für die Formgestaltung. Mit dem neuen Fahrerhaus, der tief heruntergezogenen Frontscheibe, den länglichen Seitenscheiben und dem Einarmwischer ist er im Design modern und zukunftsweisend. Der Motor 4 VD 8.8/8.5-2 SRF entspricht dem vom Vorgänger M24, der Rahmen ist ähnlich, aber überarbeitet: geschraubte Querträger machen ihn noch verwindungsweicher. Die schon vom M24 bekannten Aufbauvarianten wurden übernommen und um weitere ergänzt: Absetzkipper und Universalmontagemast sind nur zwei Beispiele, welche das ohnehin schon vielfältige Einsatzspektrum des Multicar erweitern. Wahlmöglichkeiten beim Getriebe (Kriechgang) und beim Umfang der Hydraulikanlage lassen das Fahrzeug noch besser seine Aufgaben erfüllen. Über 100.000 Fahrzeuge des M25 verließen die Produktionshallen des VEB Fahrzeugwerk Waltershausen, welches ab 1990 als Multicar Spezialfahrzeuge GmbH Waltershausen firmiert, bis zu seiner Ablösung durch den M26 im Jahr 1992.

Technische Daten zum Grundfahrzeug M25:

Länge:	3.710 mm	Motorenhersteller:	VEB Motorenwerk Cunewalde
Breite:	1.810 mm	Motortyp:	4VD 8.8/8.5-1SRF später 4VD 8.8/8.5-3 SRF
Höhe:	2.140 mm	Leistung:	45PS (33kW) bei 3000 U/min
Achsstand:	1.970 mm	Höchstgeschw.-keit:	45 bzw. 52km/h je nach Getriebevariante
Hubraum:	1.996 cm ³	Zulässiges Gesamtgewicht:	3.950 kg
Reifendimensionen:	23 x 5 bzw. 6.70-13C"	Getriebe:	mechan. synchronisiertes Schaltgetriebe



<p>A</p> <p>Schriftzug nach außen</p> <p>2x</p>	<p>B</p> <p>2x</p>	<p>C</p> <p>2x</p>	<p>D</p>	<p>5</p>	<p>6</p>
<p>1</p>	<p>2</p>	<p>7</p> <p>Dekoration A</p> <p>glasklarer Alleskleber</p>	<p>8</p>		
<p>3</p>	<p>4</p>	<p>9</p>	<p>10</p>	<p>11</p>	
<p>12</p> <p>KLICK</p>	<p>13</p> <p>Variante 1</p> <p>Variante 2</p> <p>variabel</p>				

