

Weichen-Laternen-Satz
Turnout Lantern Kit
Jeu de lanternes d'aiguille
Set wissellantaarns
Juego de farolas para desvíos
Corredo di marmotte per deviatoi
Sats växellyktor
Sporskifte-lygte-sæt

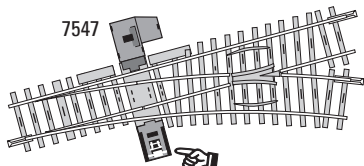

K

7547



7547

7549/75491

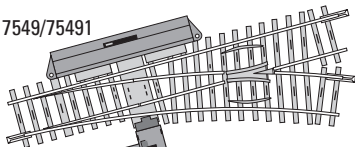

7547

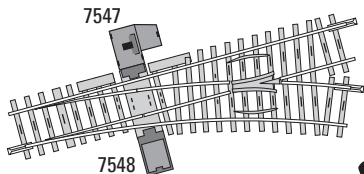

7547

7548

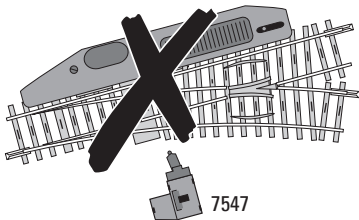

7547

Kombination mit Handschalthebel, Elektro-Antrieb 7549/75491 oder Unterflur-Antrieb 7548

In conjunction with hand lever, 7549/75491 electric mechanism or 7548 below base-board mounting kit

Combinaison avec levier de commutation manuel, moteur électrique 7549/75491 ou moteur monté sous la plaque de base 7548

Combinatie met handle, elektrische aandrijving 7549/75491 of ondervloeraandrijving 7548

Combinación con palanca manual, accionamiento eléctrico 7549/75491 o accionamiento debajo del tablero 7548

Abbinamento con leva di commutazione manuale, azionamento elettromagnetico 7549/75491 oppure azionamento sotto plancia 7548

Kombination med spak för handmanövrering, eldrivning 7549/75491 eller drivning under anläggningen 7548

Kombination med håndskifterarm, elektrisk drev 7549/75491 eller „underjordisk“ drev 7548

Laternen-Einheit anstecken
Attaching the lantern
Enficher l'unité de lanternes
Complete lantaarn opsteken
Enganchar las farolas
Innestare il complesso della marmotta
Lyktenheten fästes
Lygteenhed sættes på

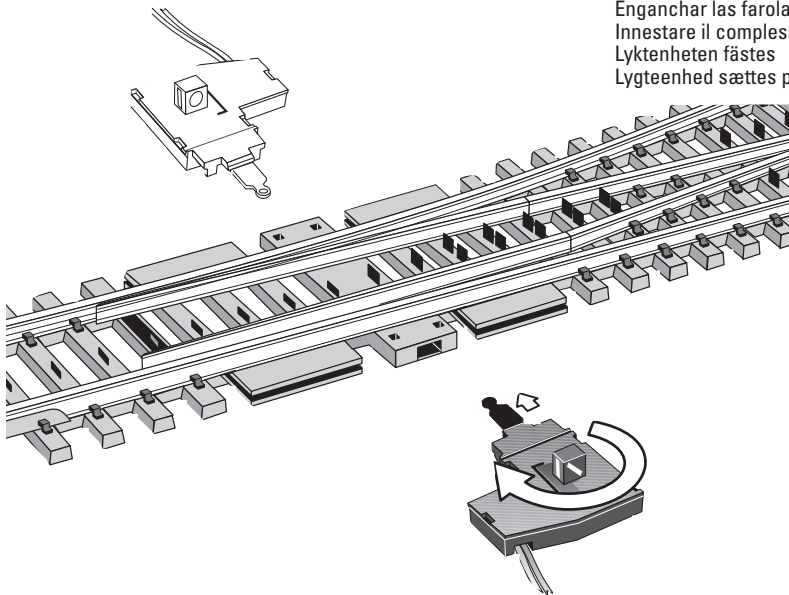

Linke Weiche
Left turnout
Aiguillage gauche
Links wissel

Desvío izquierdo
Deviatioo sinistro
Växel vänster
Venstre sporskifte

Laterne in richtiger Position aufstecken
Mounting the lantern in the right position
Enficher la lanterne dans la bonne position
Lantaarn in de juiste positie opsteken
Colocar las farolas en su posición correcta
Innestare la marmotta nella corretta posizione
Lyktan fästes i rätt position
Lygten anbringes i riktig position

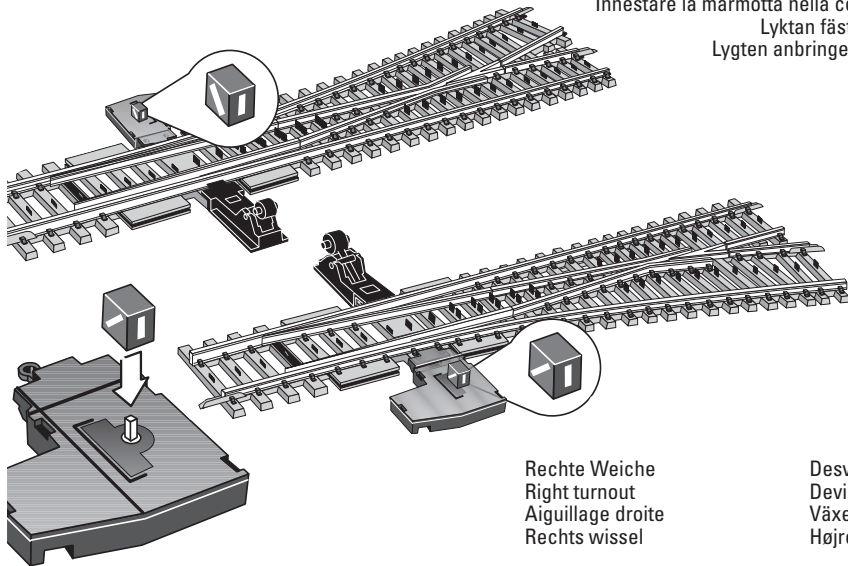

Rechte Weiche
Right turnout
Aiguillage droite
Rechts wissel

Desvío derecho
Deviatioo destro
Växel höger
Højre sporskifte

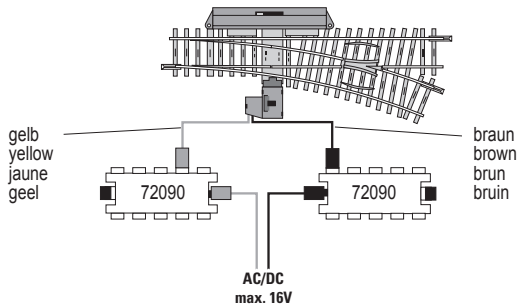

Elektrischer Anschluss für konventionellen und Digital-Betrieb

Electrical connections for conventional and digital operation

Branchement électrique pour fonctionnement conventionnel et numérique

Elektrische aansluiting voor gewoon en Digital-bedrijf

Conexión eléctrica para funcionamiento convencional y Digital

Collegamento elettrico per funzionamento tradizionale e Digital

Elanslutning för konventionell och digitaldrift

Elektrisk tilslutning for konventionel og Digital-drift

Die LED-Beleuchtung ist wartungsfrei

The LED illumination is maintenance-free

L'éclairage à DEL ne demande aucun entretien

De LED-verlichting is onderhoudsvrij

El alumbrado LED no necesita manutención

L'illuminazione a LED è esente da manutenzione

LED-indikeringen är underhållsfri

LED-belysningen er vedligeholdelsesfri

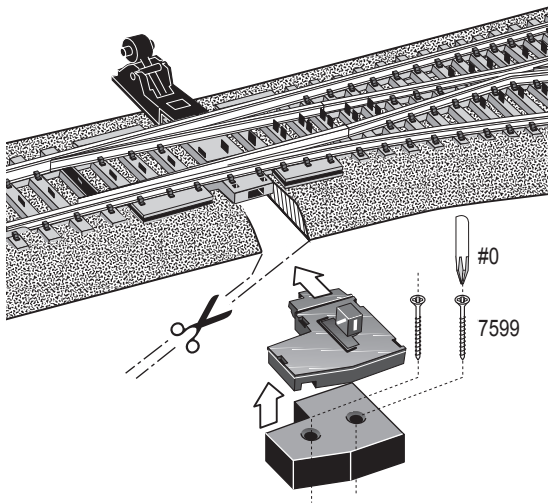

Socket für Weichen auf Gleis-Bettungen

Base for turnouts on roadbed

Socle pour aiguillages sur ballasts de voie

Grondplaat voor wissels op raillichaam

Zócalo para los desvíos encima del balasto

Zoccolo per deviatori montati su massicciate

Socket för växlar på rälsbäddar

Sokkel til sporskifter på sporballast

Gebr. Märklin & Cie. GmbH
Stuttgarter Straße 55 - 57
73038 Göppingen
Deutschland
www.maerklin.com



<http://www.maerklin.com/en/imprint.html>

670210/0512/Ha3ef
Änderungen vorbehalten
© Gebr. Märklin & Cie. GmbH